BEDIENUNGSANLEITUNG

OL 750 Brieföffner Bedienerhandbuch



92769110M-DE

Revision 24-00

Übersetzung der Originalanleitung



ACHTUNG

Vor der Inbetriebnahme dieser Anlage ist diese Anleitung sorgfältig zur Kenntnis zu nehmen. Bewahren Sie eine aktuelle Version zu Nachschlagezwecken auf.

© 2024 FP Hefter

Alle Rechte vorbehalten. Dieses Dokument wurde von FP Hefter zum Gebrauch der Kunden, Partner und Händler des Unternehmens erstellt. Kein Teil dieser Materialien darf ohne die ausdrückliche und schriftliche Zustimmung der FP Hefter produziert, veröffentlicht oder in einer Datenbank bzw. einem Abrufsystem gespeichert werden, es sei denn, es handelt sich um eine bestimmungsgemäße Verwendung.

0.1. So erreichen Sie FP HEFTER

Für technische Fragen:



Prenzlauer Promenade 28
13089 Berlin

☎ +49 30 220 660-0

info@francotyp.com

www.fp-francotyp.com

Bitte halten Sie die **Modellbezeichnung** und die **Seriennummer** des Produkts bereit (siehe „Positionen der Geräteseriennummer“ auf Seite 29).

Im Falle von Fehlern, Ungenauigkeiten oder anderen Problemen oder Anliegen in Verbindung mit diesem Dokument wenden Sie sich bitte per E-Mail an info@francotyp.com.

0.2. Dokumentenhistorie

Version	Datum	Änderungen
19-ene	16. April 2019	CE-konforme Erstausgabe
24-00	16.07.2024	Überarbeitung, Logoanpassung (ECN 24-1083)

0.3. Inhaltsverzeichnis

0.1. So erreichen Sie FP HEFTER	2
0.2. Dokumentenhistorie	3

Kapitel 1

Einleitung

1.1. Über dieses Handbuch.....	8
1.1.1. Konventionen für Sicherheitshinweise	9

Kapitel 2

Sicherheit

2.1. Einleitung	12
2.2. Sicherheitsrichtlinien	13
2.3. Maschinenbeschriftungen	14
2.3.1. Warnhinweis Einzug	15
2.3.2. Vorsichthinweis „Quetschpunkt“	16
2.3.3. Schnipselbeschriftung.....	17
2.3.4. Warnhinweis „Strom / Energieversorgung trennen“	18
2.3.5. Etikett „Dielektrizitäts- und Erdungsprüfung“	19
2.3.6. Etikett „FCC-Konformität“	20
2.3.7. Verriegelungssystem	21
2.4. Allgemeine Sicherheit beim Betrieb.....	22
2.5. Ergonomie	23

Kapitel 3

Übersicht

3.1. Systemübersicht	26
3.2. Positionen der Geräteseriennummer.....	29

Kapitel 4

Betrieb

4.1. Betrieb	32
4.1.1. Betriebsablauf	39
4.1.2. Position Ausgabefach.....	42
4.1.3. Behebung von Staus	43
4.2. Routinemäßige Wartung	43
4.2.1. Reinigung des Series 750 Brieföffner	43
4.2.2. Justierung der Schneidvorrichtung	46
4.2.3. Leistungsschalter zurücksetzen.....	48

Kapitel 5

Vom Benutzer auszutauschende Teile

5.1. Übersicht.....	52
---------------------	----

Kapitel 6

Technische Daten

Glossar	63
----------------------	----

G.1. Liste der Begriffe	64
-------------------------------	----

(Diese Seite wurde für Ihre Notizen frei gelassen.)

1. Einleitung

1.1. Über dieses Handbuch	8
1.1.1. Konventionen für Sicherheitshinweise	9

1.1. Über dieses Handbuch



ACHTUNG!

Lesen Sie vor der Inbetriebnahme dieser Anlage sämtliche Informationen sorgfältig durch.

Dieses Handbuch enthält Informationen über den FP HEFTER Series OL 750 Brieföffner und dessen Betriebsverfahren sowie sicherheitsrelevante Komponenten, darunter:

- Sicherheitshinweise, -gefahren und Vorsichtsmaßnahmen
- Identifizierung und Funktion der Hauptkomponenten
- Systemspezifikationen
- leichte Instandhaltung und Reinigung

Diese Informationen sind für den Hauptbediener des Series OL 750 Brieföffner bestimmt. Der Bediener kann Kuverts auf das Einzugsfach laden und das Gerät starten, das dann die Kuverts öffnet und/oder zählt. Darüber hinaus kann er einfache Instandhaltungsarbeiten durchführen. Beachten Sie, dass der Bediener nicht zur Erfüllung der folgenden Pflichten qualifiziert ist (für diese Qualifikationen ist eine zusätzliche Schulung erforderlich):

- **Betroffener Mitarbeiter** – ein Mitarbeiter, der infolge seiner Arbeitsaufgaben eine Maschine oder Ausrüstung betreibt oder nutzt, an der Instandhaltungs- oder Wartungsarbeiten durchgeführt werden, oder der in Bereichen arbeitet, in denen solche Instandhaltungs- oder Wartungsarbeiten ausgeführt werden.
- **Befugter Mitarbeiter** – eine Person, die Instandhaltungs- oder Wartungsarbeiten an einer Maschine oder Ausrüstung durchführt.

Dieses Handbuch wird aktualisiert, um Konstruktionsänderungen, Änderungen an der Teilenummer oder die Behebung von Fehlern aufzunehmen (eine Tabelle mit der Historie der Dokumentenrevision ist verfügbar auf Seite 4).

1.1.2. Konventionen für Sicherheitshinweise

Dieses Handbuch verwendet die folgenden Konventionen, um Sie auf Sicherheitsrisiken im Zusammenhang mit bestimmten Verfahren und Situationen hinzuweisen. Bitte beachten Sie bei der Verwendung der Handbücher und dem Betrieb der Anlage diese Konventionen:



GEFAHR

Weist auf eine gefährliche Situation hin, die bei Nichtvermeidung zu schweren oder tödlichen Verletzungen führt. Die Verwendung dieses Signalworts ist auf die extremsten Situationen beschränkt.



ACHTUNG!

Weist auf eine gefährliche Situation hin, die bei Nichtvermeidung zu ernsthaften oder tödlichen Verletzungen führen könnte.



VORSICHT

Weist auf eine gefährliche Situation hin, die bei Nichtvermeidung zu geringfügigen oder leichten Verletzungen führen könnte.

HINWEIS

Kennzeichnet Informationen, die als wichtig, aber nicht als gefahrenrelevant erachtet werden (z. B. Meldungen über Sachschäden).

Siehe „Wichtige Sicherheitshinweise“ in Kapitel 2: „Sicherheit“ (ab Seite 13).

2. Sicherheit

2.1. Einleitung	12
2.2. Sicherheitsleitlinien	13
2.3. Maschinenbeschriftungen.....	14
2.3.1. Warnhinweis „Einzug“	15
2.3.2. Vorsichtshinweis „Quetschpunkt“	16
2.3.3. Schnipsel-fachbeschriftung	17
2.3.4. Warnhinweis „Strom trennen“	18
2.3.5. Etiketle „Dielektrizitäts- und Erdungsprüfung“	19
2.3.6. Etiketle „FCC-Konformität“	20
2.3.7. Verriegelungssystem	21
2.4. Allgemeine Sicherheit beim Betrieb	22
2.5. Ergonomie	23

2.1. Einleitung

Die in diesem Kapitel bereitgestellten Informationen sind dazu vorgesehen, Sie über verschiedene Sicherheitsfragen in Bezug auf den Betrieb und die Wartung der in diesem Handbuch beschriebenen FP HEFTER-Anlagen aufzuklären.

Dieses Kapitel enthält eine Erläuterung der im Verlauf des Handbuchs verwendeten Sicherheitshinweise sowie die Sicherheitsleitlinien, die bei der Arbeit mit diesen Anlagen zu beachten sind.



ACHTUNG

Lesen Sie dieses Kapitel sorgfältig durch, bevor Sie dieses Gerät benutzen.

2.2. Sicherheitsleitlinien

Dieses Kapitel enthält Sicherheitsleitlinien, die bei der Arbeit mit dieser Anlage zu beachten sind.



ACHTUNG

Befolgen Sie diese, wenn Sie die in dieser Anleitung beschriebenen Geräte bedienen oder warten.

Normalbetrieb – nur autorisiertes Personal darf die Maschine in Betrieb nehmen, bedienen oder in den normalen Betrieb eingreifen. Eine Bedienschulung ist erforderlich. Diese Schulung wird durchgeführt in „Betrieb“ auf Seite 32.

Lose Gegenstände entfernt von freiliegenden, beweglichen Teilen der Anlage

halten – Fremdgegenstände könnten bewegliche Teile des Series 750 Brieföffner wie beispielsweise das Transportband blockieren und/ oder beschädigen. Hände, Haare, lose Kleidungsstücke oder Schmuck nicht in Kontakt mit den beweglichen Teilen kommen lassen.

Maschinenausführung – ändern Sie nicht das Design oder die Konfiguration der Geräte, ohne FP HEFTER oder deren autorisierten Vertreter herbeizuziehen.

Maschinenwartung – die Wartung der Maschine, bestimmte Arbeiten und alle mechanischen oder elektrischen Einstellungen sind von entsprechenden Personen im Rahmen eines sicheren Arbeitssystems durchzuführen.

Die Anlage nicht während des Betriebs reinigen – zur Reinigung von beweglichen Teilen wie Bändern oder Rollen sollte niemals ein Tuch (oder ähnliches Material) verwendet werden. Die Verwendung solcher Materialien bei in Bewegung befindlichen Mechanismen kann zu einer Beschädigung des Geräts oder schwerwiegenden Verletzungen von Personen führen. Falls Riemen, Rollen, Weichen oder ähnliche Teile gereinigt werden müssen, sollte das Teil während der Reinigung von Hand gekurbelt oder im Stillstand gereinigt werden.

Keinesfalls entzündliche Druckluft zur Entfernung von Staub und Rückständen aus der Anlage verwenden.

Maschinenzugang – halten Sie alle Bereiche rund um die Maschine frei von Hindernissen.

Steckdose – die Steckdose sollte in der Nähe der Anlage installiert und leicht zugänglich sein.

Außerhalb der Reichweite von Kindern aufstellen – dieses Gerät ist nicht für den Einsatz an Orten geeignet, an denen sich wahrscheinlich Kinder aufhalten.

2.3. Maschinenbeschriftungen

Beschriftungen werden an spezifischen Stellen der Series OL750 verwendet, um auf bestimmte Sicherheitsrisiken hinzuweisen und wichtige Informationen über die Maschine bereitzustellen.

Diese Beschriftungen können in unterschiedlichen Sprachen oder Formen abhängig von der Region oder dem Land erscheinen, in dem die Anlage betrieben wird:

- Zweisprachige englisch-spanische Etiketten für US-Maschinen
- Zweisprachige englisch-französische Etiketten für kanadische Maschinen
- Nur grafische Etiketten für die EU und verschiedene internationale Maschinen (ohne Text).

Verschiedene Sicherheitsetiketten befinden sich an mehreren Stellen an der Anlage und werden nachstehend beschrieben. In einigen Fällen können zwei unterschiedliche Versionen desselben Etiketts vorhanden sein: eine für US-Anlagen (zweisprachig) und eine für internationale Anlagen (ohne Text). Obwohl sich die Etiketten unterscheiden, ist deren Position identisch.



Befolgen Sie bei der Bedienung der Sure Sort die Sicherheitshinweise auf allen Etiketten. Die Nichtbeachtung dieser Vorsichtsmaßnahmen kann zu schweren oder tödlichen Verletzungen sowie zu Schäden an der Maschine führen.

2.3.1. Warnhinweis „Einzug“

Ort: Vorderseite der Anlage an der Rückseite des Einzugfachs (Abbildung 2-1).

Zweck: Warnhinweis für das Personal, dass sich Haare, lose Kleidungsstücke oder Schmuck nicht in diesem Bereich befinden sollten.



Abbildung 2-1: Warnhinweis „Einzug“

&" "&"J c f g]W h g\]b k Y]g P E i Y h g W d i b _ h í

C f h Anfang und Ende des Zufuhrbands (Abbildung 2-2).

N k Y W . Warnt vor Quetschgefahren in der Nähe des Zufuhrbands.

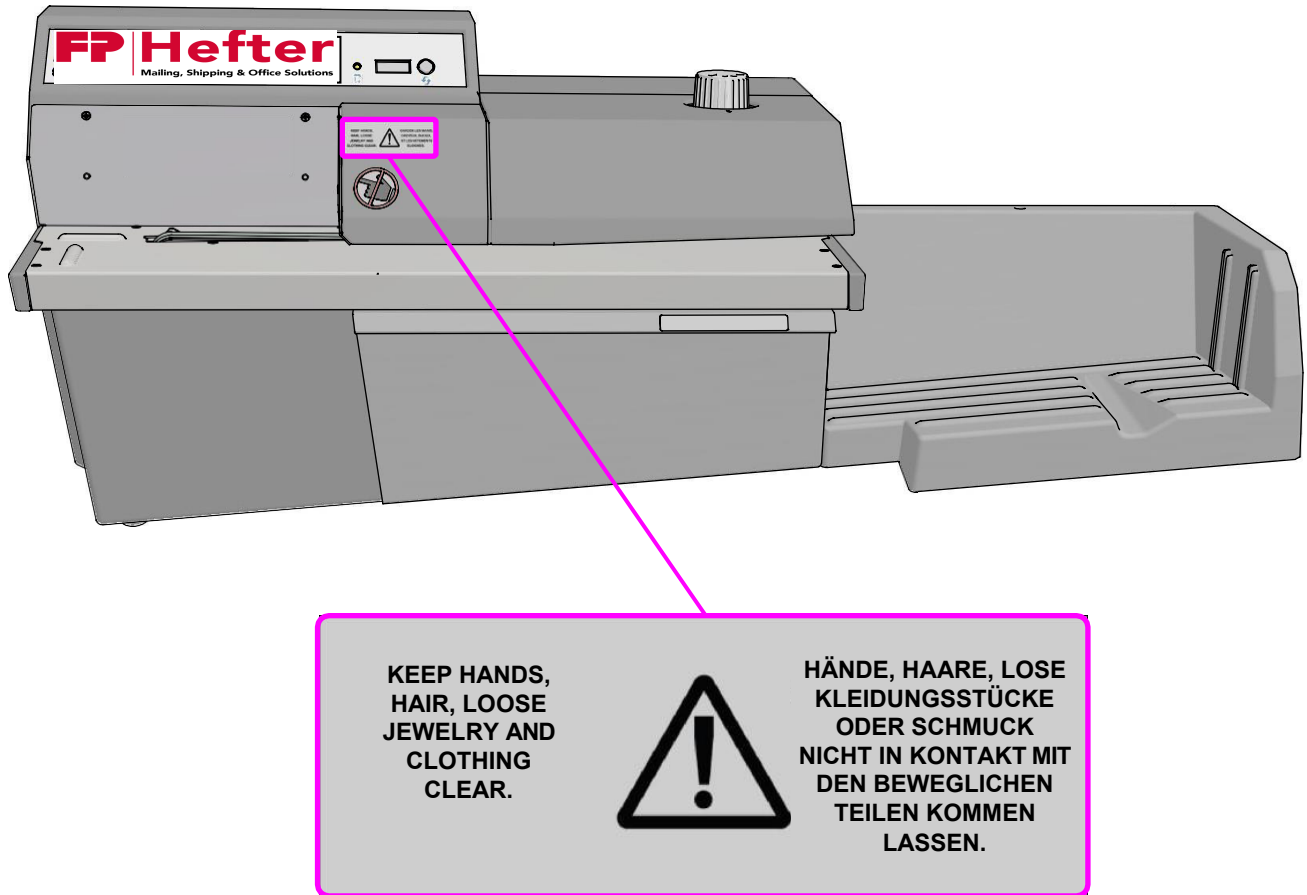

Abbildung 2-2: Etiketle „Quetschpunkt“ 1637200

2.3.3. Schnipselbeschriftung

Ort: Griff des Schnipselbeschriftung (Abbildung 2-3).

Zweck: Weist Personal bei Aufleuchten der Lampe neben dem Zähler darauf hin, dass Papierschnipsel aus dem Fach entsorgt werden sollten.

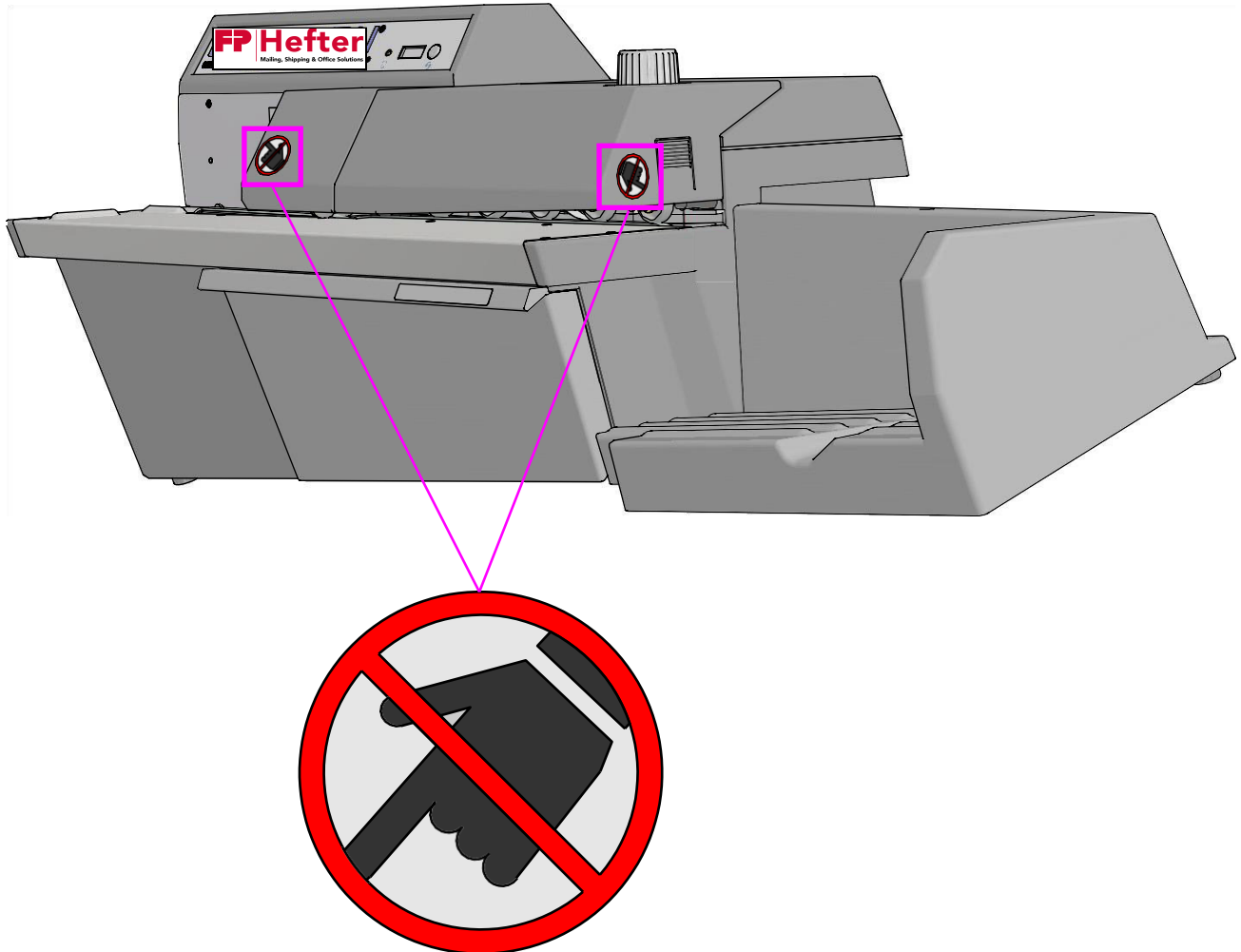

Abbildung 2-3: Schnipselbeschriftung

2.3.4. Warnhinweis „Strom / Energieversorgung trennen“

Ort: Rückseite der Anlage (Abbildung 2-4).

Zweck: Warnhinweis für das Personal, vor der Öffnung der Anlage den Strom zu trennen.

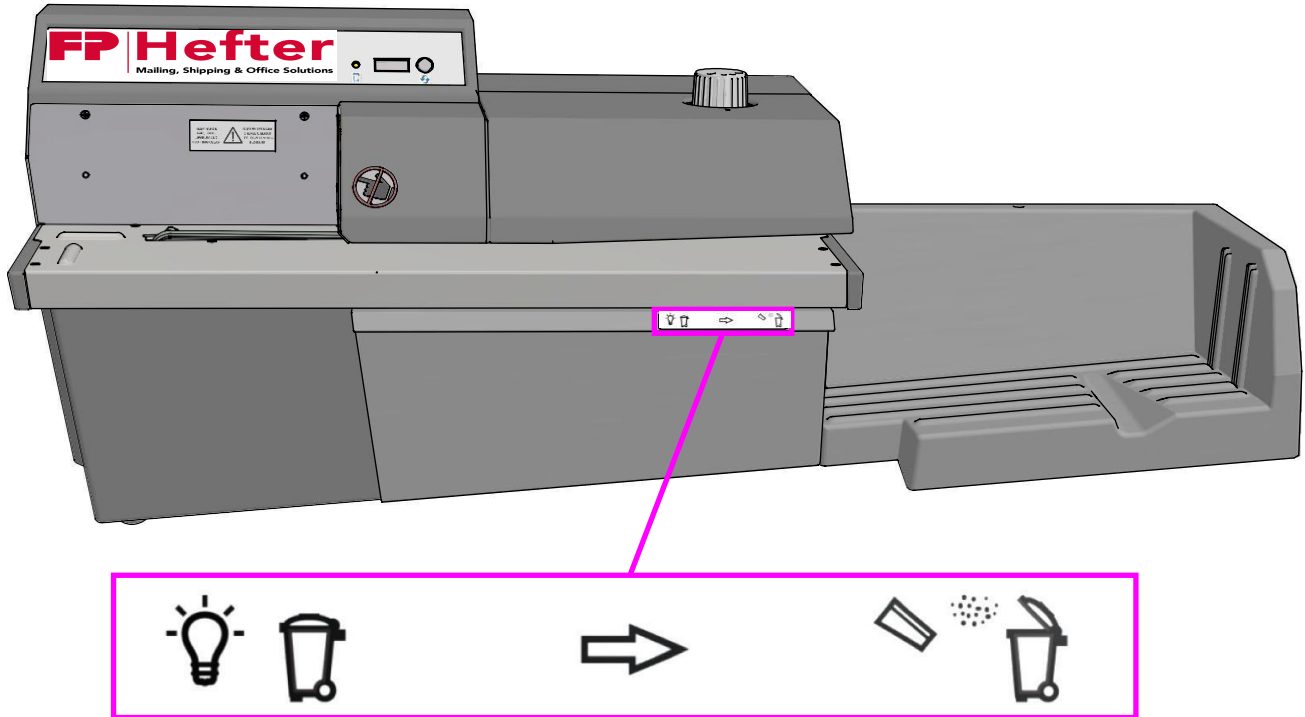

Abbildung 2-4: Etiketle „Strom vor Öffnung trennen“

2.3.5. Etiketle „Dielektrizitäts- und Erdungsprüfung“

Ort: Rückseite der Anlage (Abbildung 2-5).

Zweck: Informiert das Personal darüber, dass die Erdungspunkte der Anlage gut untereinander verbunden sind und die Anlage die Erdverbindungsprüfung bestanden hat.

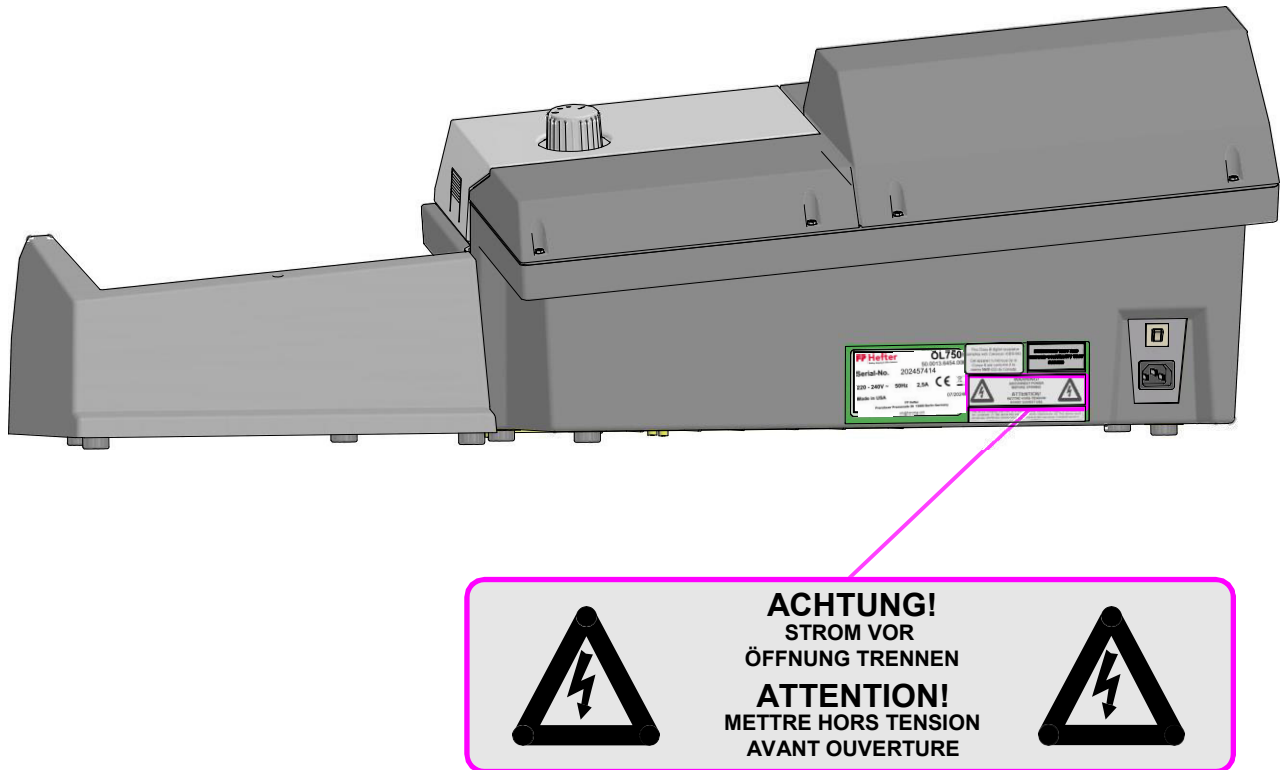

Abbildung 2-5: Etiketle „Dielektrizitäts- und Erdungsprüfung“ P24838-01

2.3.6. Etiketle, „FCC-Konformität“

Ort: Rückseite der Anlage (Abbildung 2-6).

Zweck: Bestätigt, dass die elektromagnetischen Störungen des Geräts unter den von der Federal Communications Commission zugelassenen Grenzwerten liegen.

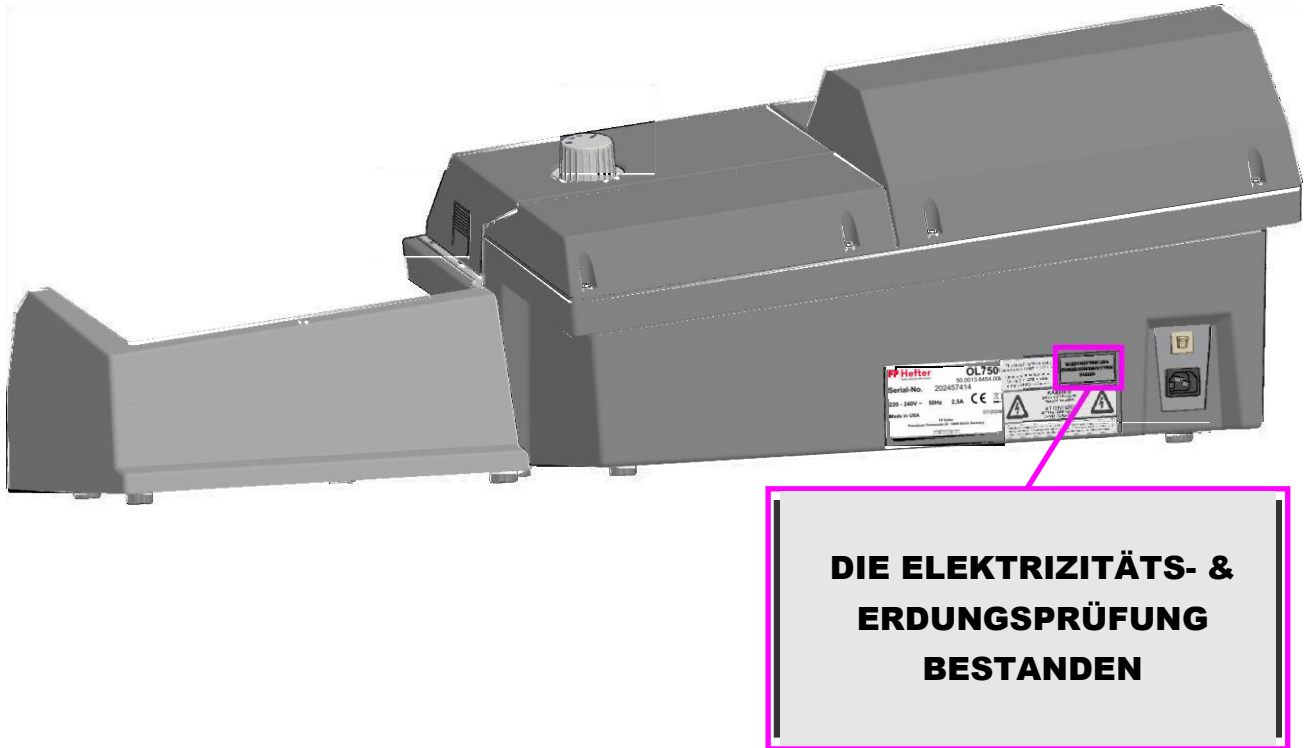
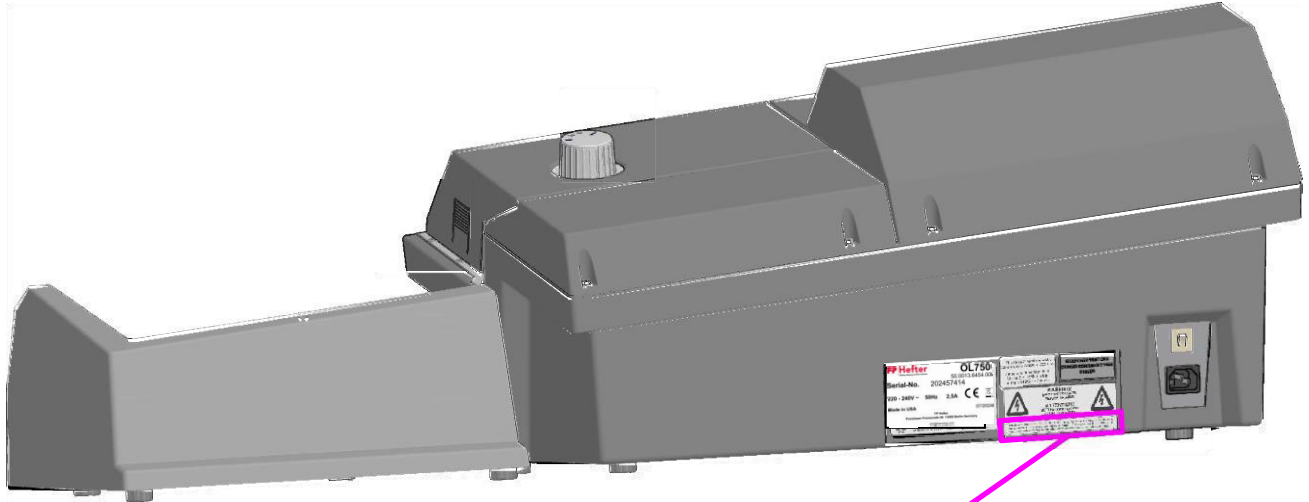

Dieses Gerät entspricht Teil 15 der FCC-Bestimmungen. Der Betrieb unterliegt folgenden beiden Bedingungen: (1) Dieses Gerät darf keine Störungen verursachen und (2) dieses Gerät muss jegliche Störungen tolerieren, einschließlich Störungen, die zu einem unerwünschten Betrieb führen können.

Abbildung 2-6: Etiketle „FCC-Konformität“ 7682610

2.3.7. Verriegelungssystem

1. Das Verriegelungssystem stoppt alle Motoren der Anlage, sobald der Walzenarm angehoben (Abbildung 2-7) oder das Schnipsel Fach entfernt wird (Abbildung 2-8).



Abbildung 2-7: Auslösung der Verriegelung bei Entfernung der oberen Abdeckung



Abbildung 2-8: Auslösung der Verriegelung bei Entfernung des Fachs

2.4. Allgemeine Sicherheit beim Betrieb

- Vor dem Betrieb dieser Anlage müssen alle Aspekte der Bedieneranleitungen gelesen und verstanden werden.
- Das Gerät muss sicher auf einen Tisch / einer Arbeitsunterlage platziert werden, die für eine akkumulierte Gewichtsbelastung zugelassen ist.
- Dieses Gerät darf nur für dessen beabsichtigte Funktion verwendet werden, und zwar die Öffnung von Briefen.
- Führen Sie keine Finger in den Einzug- oder Schnittbereich ein, während das Gerät in Betrieb ist.
- Betreiben Sie dieses Gerät nicht, wenn die Abdeckungen entfernt sind.
- Stellen Sie keine Flüssigkeiten auf das Modell Series 750, die in das Gerät gelangen können.
- Stellen Sie vor der Reinigung sicher, dass das Gerät vom Strom getrennt ist.

2.5. Ergonomie

Wie bei jeder Beschäftigung, während derer Sie dieselbe Bewegung im Verlauf der Arbeit wiederholt ausführen müssen, ist es wichtig zu berücksichtigen, wie die Aufgaben durchgeführt werden. Nachstehend werden einige Leitlinien aufgeführt, wie Sie das Risiko körperlicher Beschwerden und Verletzungen beim Bedienen der Anlagen minimieren können.

HINWEIS

Befolgen Sie beim Betrieb des OL 750 immer die nachstehenden Leitlinien.

An der Hauptbedienerstation:

- Bewahren Sie eine aufrechte Körperhaltung.
- Gelegentlich den Winkel der Körperhaltung ändern, um einseitigen Belastungen entgegen zu wirken.
- Die Anlage nicht länger als eine 10-Stunden-Schicht bedienen. Machen Sie nach Möglichkeit in den Pausen Dehnübungen.
- Schalten Sie das Gerät während Stillstandszeiten aus.

(Diese Seite wurde für Ihre Notizen frei gelassen.)

3. Übersicht

3.1. Systemübersicht.....	26
3.2. Positionen der Geräteseriennummer	27

3.1. Systemübersicht

Der Series 750 Brieföffner ist ein Highspeed-Kuvertöffner, der Kuverts öffnen und zählen kann.

Zu den Funktionen zählen:

- Fortschrittlicher, selbsteinstellender Einzug für eine effiziente Öffnung gemischter Post
- Fräser, der Schnipsel von lediglich 0,254 mm (die Dicke von drei Blatt Papier) entfernen kann
- Erweitertes Schnipselmanagement/Schnipselleistungsvermögen
- Drei Schnitttiefen und eine Option ohne Schnitt
- Große Vielfältigkeit der Postarten

Bitte nehmen Sie sich die Zeit, sich mit den verschiedenen Teilen der Anlage vertraut zu machen, die im Verlauf dieses Handbuchs erwähnt werden.



Abbildung 3-1: Vorderansicht Hauptkomponenten



ACHTUNG

Lesen und befolgen Sie vor dem Betrieb des Geräts alle Informationen in Kapitel 2: „Sicherheit“.

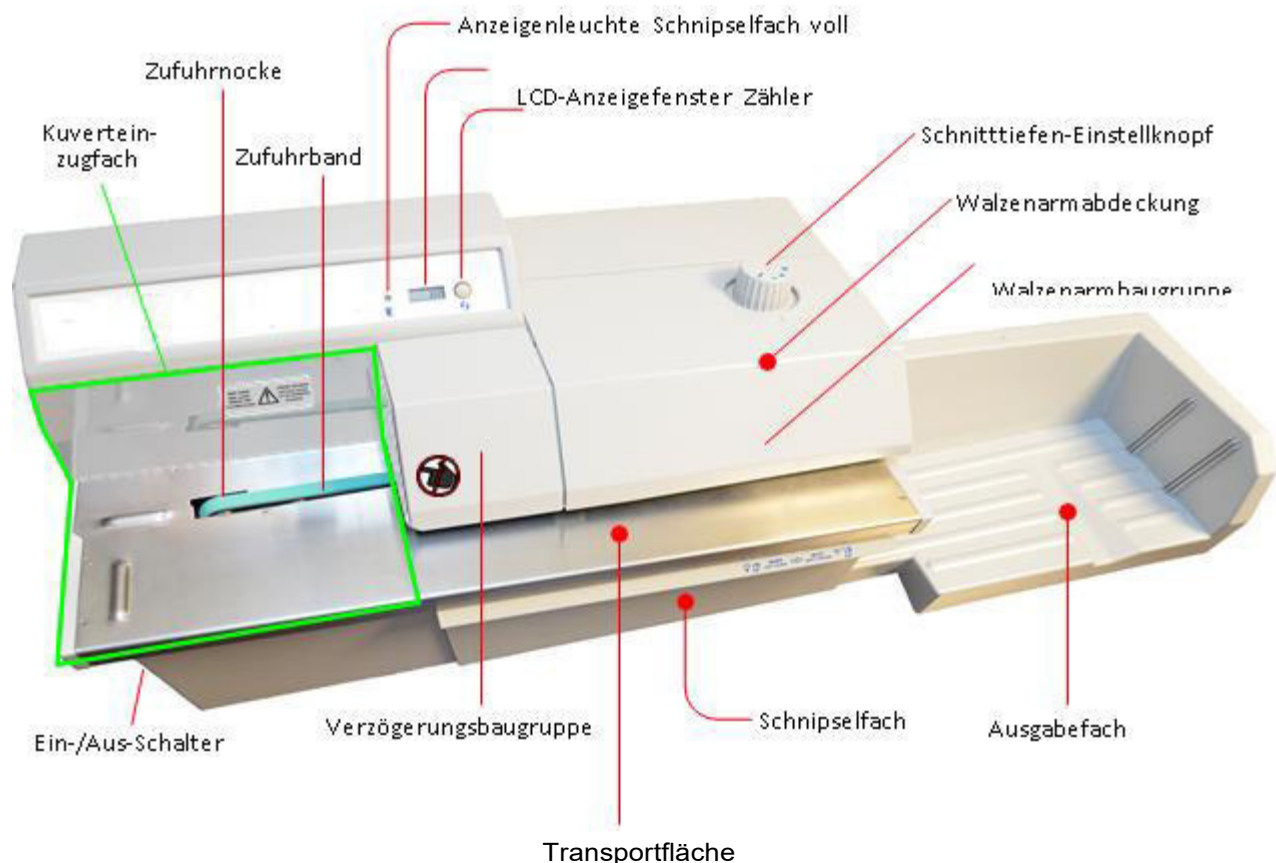
3.2. Positionen der Geräteseriennummer

Bevor Sie sich an den technischen Support von FP HEFTER wenden, prüfen Sie bitte die Seriennummer des Modells (Abbildung 3-2) oder das Serviceschild (nur nordamerikanische Kunden, die keine Händler sind (Abbildung 3-3 auf Seite 29) Ihrer Anlage, damit Sie dem Techniker Ihre Referenzseriennummer angeben können.

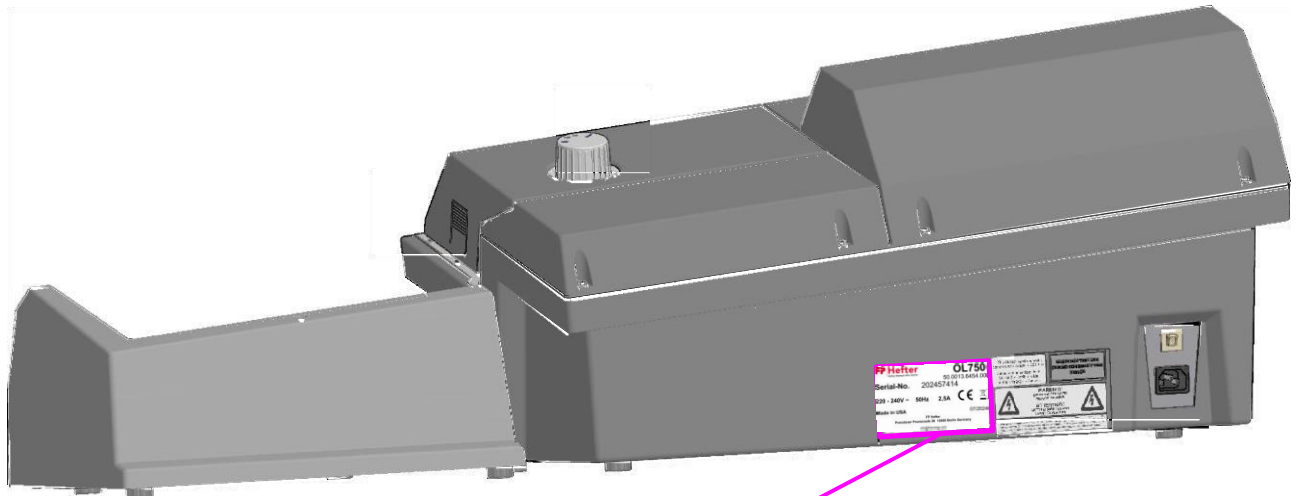

FP Hefter Mailing, Shipping & Office Solutions	OL750	Modell
	50.0013.6454.00	
Serial-No.	202457414	Seriennummer
220 - 240V ~ 50Hz 2,5A	CE 	
Made in USA	07/2024	Herstelldatum
FP Hefter Prenzlauer Promenade 28 13089 Berlin Germany info@francotyp.com		

Abbildung 3-2: Schild mit der Modellseriennummer



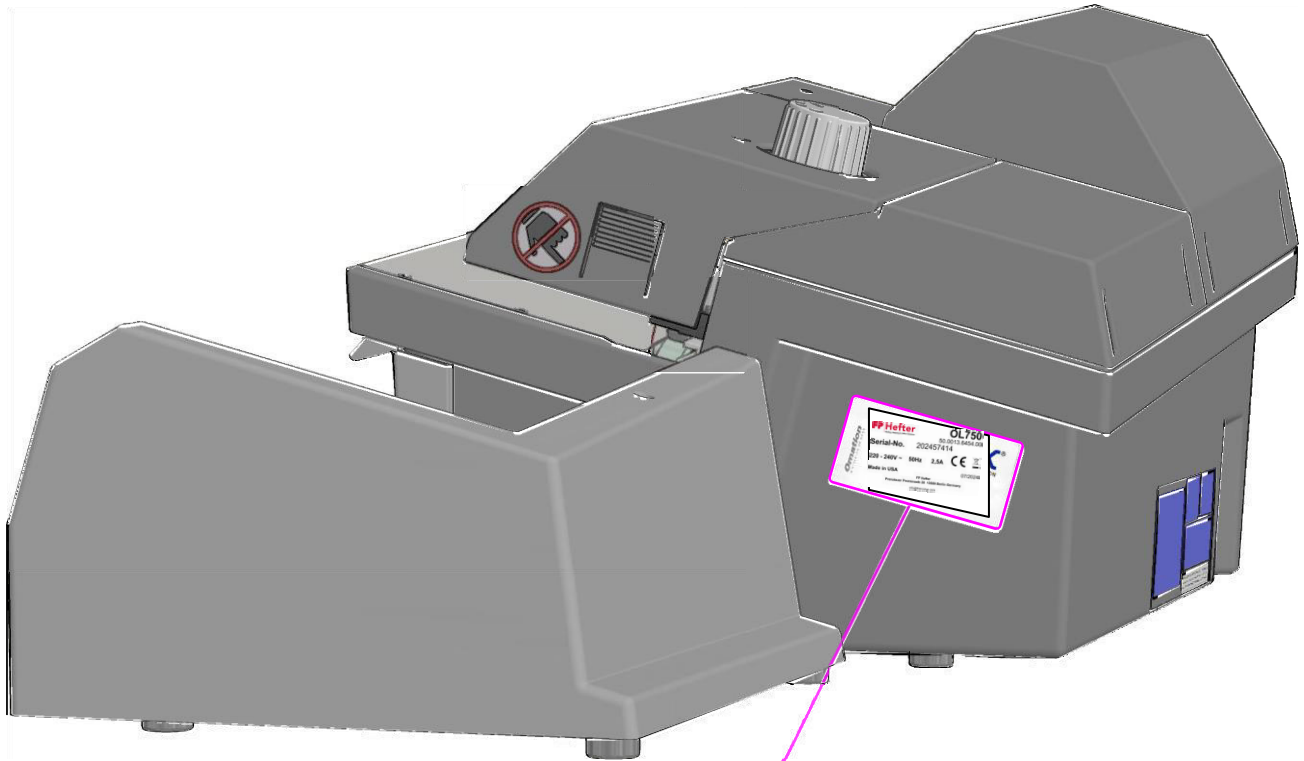

FP Hefter Mailing, Shipping & Office Solutions		OL750	Model
		50.0013.6454.00	
Serial-No.	202457414		Seriennummer
220 - 240V ~	50Hz	2,5A	 
Made in USA			07/2024
FP Hefter Prenzlauer Promenade 28 13089 Berlin Germany info@francotyp.com			

Abbildung 3-3: Position Serviceschild (nur nordamerikanische Kunden, die keine Händler sind)

(Diese Seite wurde für Ihre Notizen frei gelassen.)

4. Betrieb

4.1. Betrieb	32
4.1.1. Betriebsablauf.....	32
4.1.2. Position Ausgabefach	39
4.1.3. Behebung von Staus	42
4.2. Routinemäßige Wartung.....	43
4.2.1. Reinigung des Series 750 Brieföffner.....	43
4.2.2. Justierung der Schneidvorrichtung.....	46
4.2.3. Leistungsschalter zurücksetzen	48

4.1. Betrieb

4.1.1. Betriebsablauf

1. Netzkabel an der Rückseite der Anlage anschließen und das andere Ende in eine AC-Steckdose stecken (Abbildung 4-1).



Abbildung 4-1: AC-Eingang an der Rückseite

- Bei der ersten Verbindung des Netzkabels blinkt eventuell die gelbe Anzeigenleuchte „Schnipsel­fach voll“ (Abbildung 4-2). Das liegt daran, dass die Anlage nicht bestimmen kann, ob das Schnipsel­fach voll ist und geleert werden muss. Öffnen Sie das Schnipsel­fach und leeren Sie es ggf. Durch das Entfernen und Wiedereinsetzen des Schnipsel­fachs wird die Anzeige zurückgesetzt (Abbildung 4-3). Ein interner Zähler (nicht der der Anzeige) zählt bis zu 3.500 Kuverts, bevor die Leuchte wieder blinkt, um anzuzeigen, dass das Schnipsel­fach geleert werden muss.



Abbildung 4-2: Blinkende Schnipsel­fachleuchte



Abbildung 4-3: Öffnen des Schnipsel­fachs

3. Das Ausgabefach an der rechten Seite der Anlage befestigen (Abbildung 4-10 auf Seite 40).
4. Den Schnitttiefen-Einstellknopf auf den kleinsten Kreis neben dem Strich drehen, um einen Standardschnitt durchzuführen (Abbildung 4-4). Es wird empfohlen, zunächst diese Einstellung zum Öffnen von Post auszuwählen, um das Risiko zu reduzieren, den Inhalt zu beschädigen.

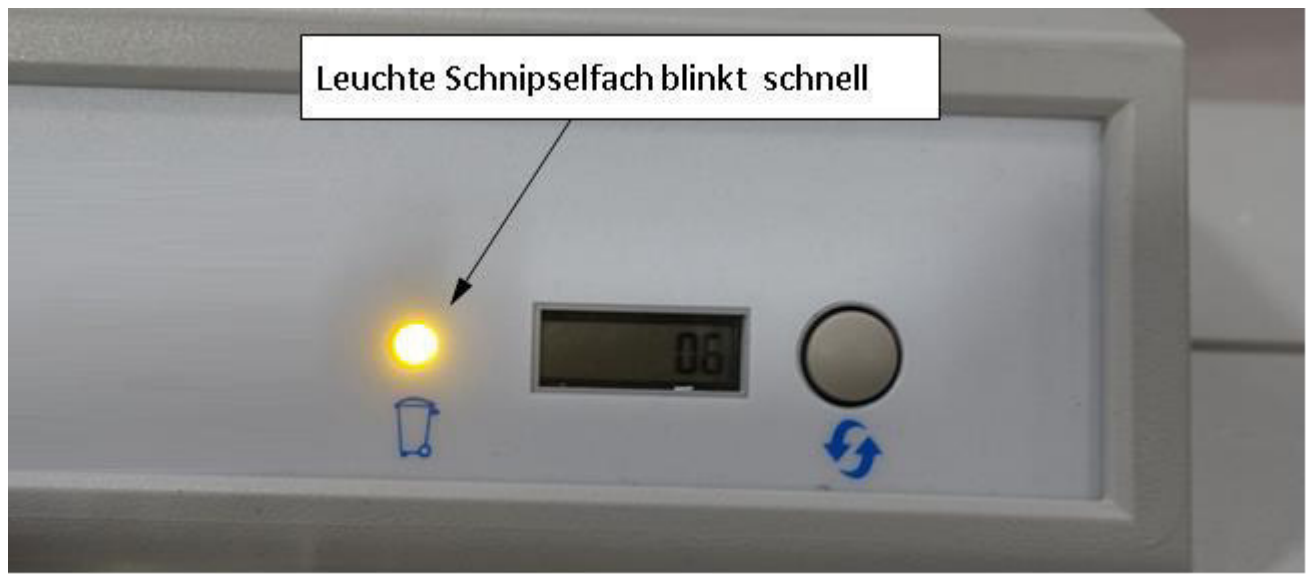

Abbildung 4-4: Schnitttiefen-Einstellknopf

- Sollte die Öffnung nicht ausreichend sein, wählen Sie die zweite Schnitttiefeinstellung.
- Die dritte Tiefe ist für Kuverts mit geklebten Kanten oder den Fall vorgesehen, dass die zweite Einstellung das Kuvert nicht öffnet.
- Die Position „Kein Schnitt“ wird in der Regel verwendet, wenn die Post nur gezählt wird.

Hinweis: Kleinere Stapel Post ermöglichen eine präzisere Zählung.

5. Den Zähler zurückstellen, indem der Zähler-Rückstellknopf neben der LCD-Anzeige gedrückt gehalten wird (Abbildung 4-5).

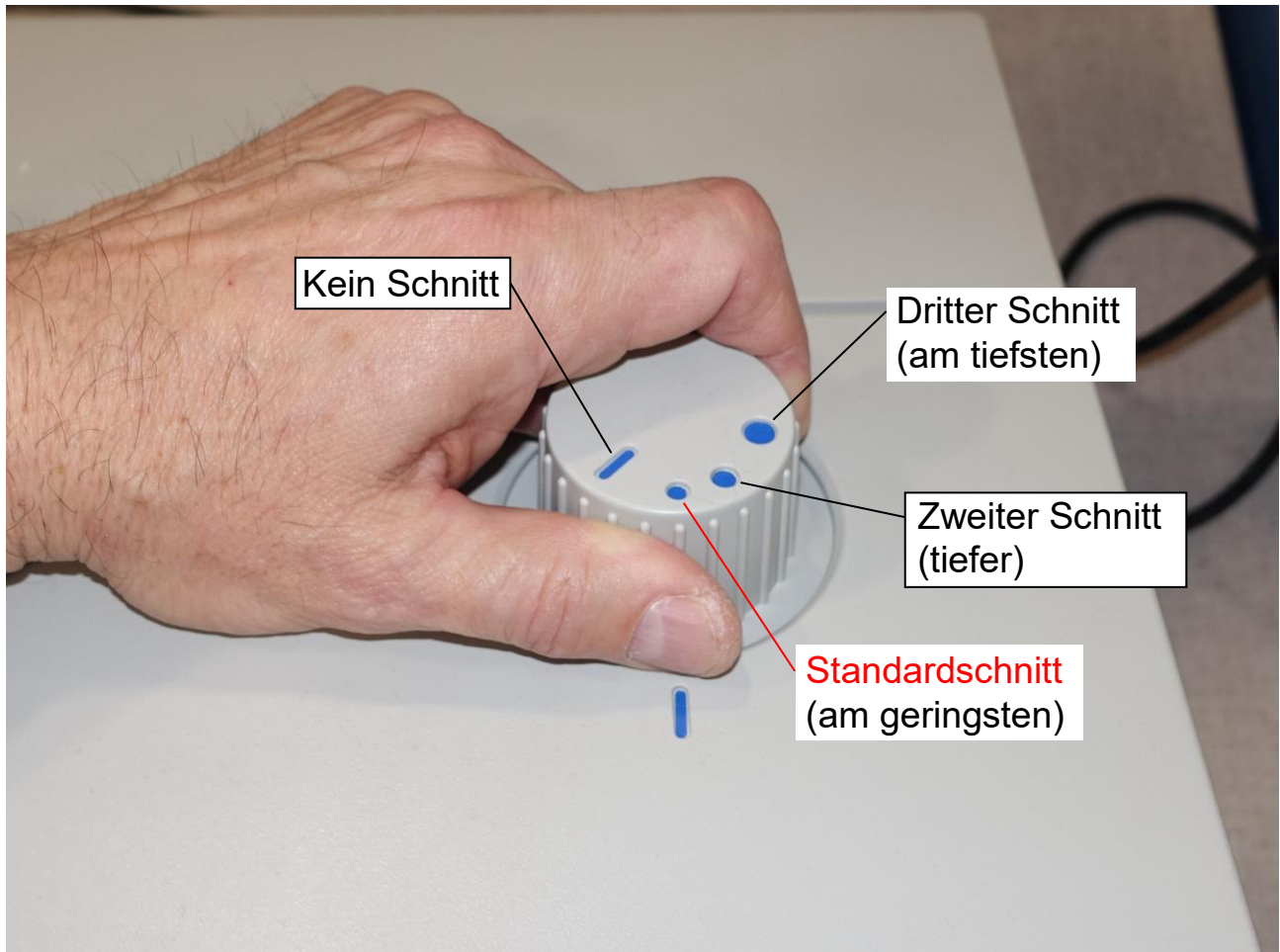

Abbildung 4-5: Zähler-Rückstellknopf

6. Einige Poststücke (ca. 25-30) auf das Kuverteinzugfach laden (Abbildung 4-6).

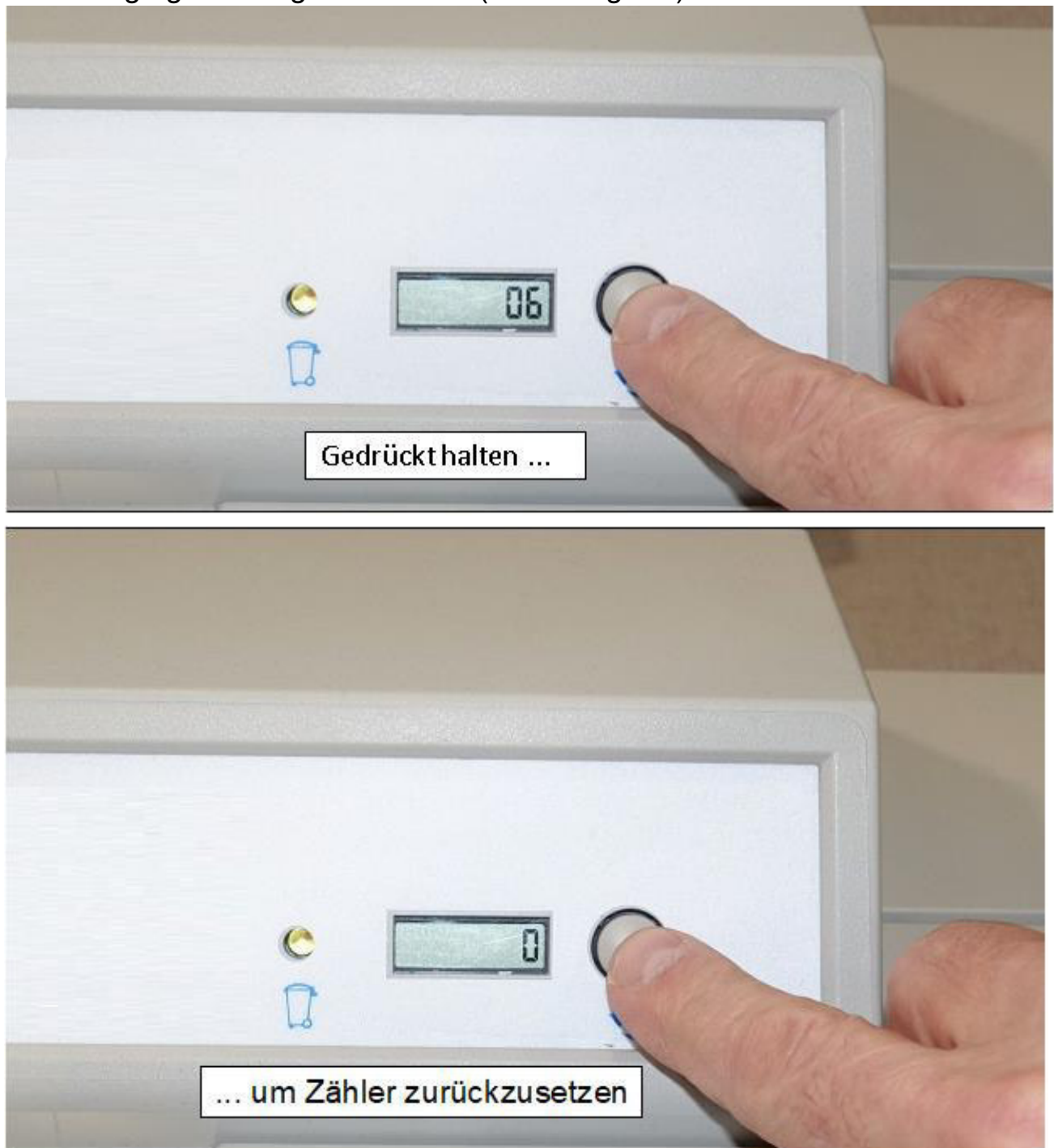

Abbildung 4-6: Beladen des Kuverteinzugfachs

7. Dabei sicherstellen, dass die Oberseite der zu öffnenden Post bündig an der Rückseite der Einzugsfachs anliegt (Abbildung 4-7).



Abbildung 4-7: Post bündig an der Einzugsfachwand

- Die Zufuhrnocke (die sich dreht Abbildung 4-8) trägt dazu bei, die Post zur Erleichterung des Einzugs nach vorne zu bewegen.



Abbildung 4-8: Zufuhrnocke

8. Den Netzschalter an der linken Seite der Anlage drücken, um das Gerät einzuschalten (Abbildung 4-9).

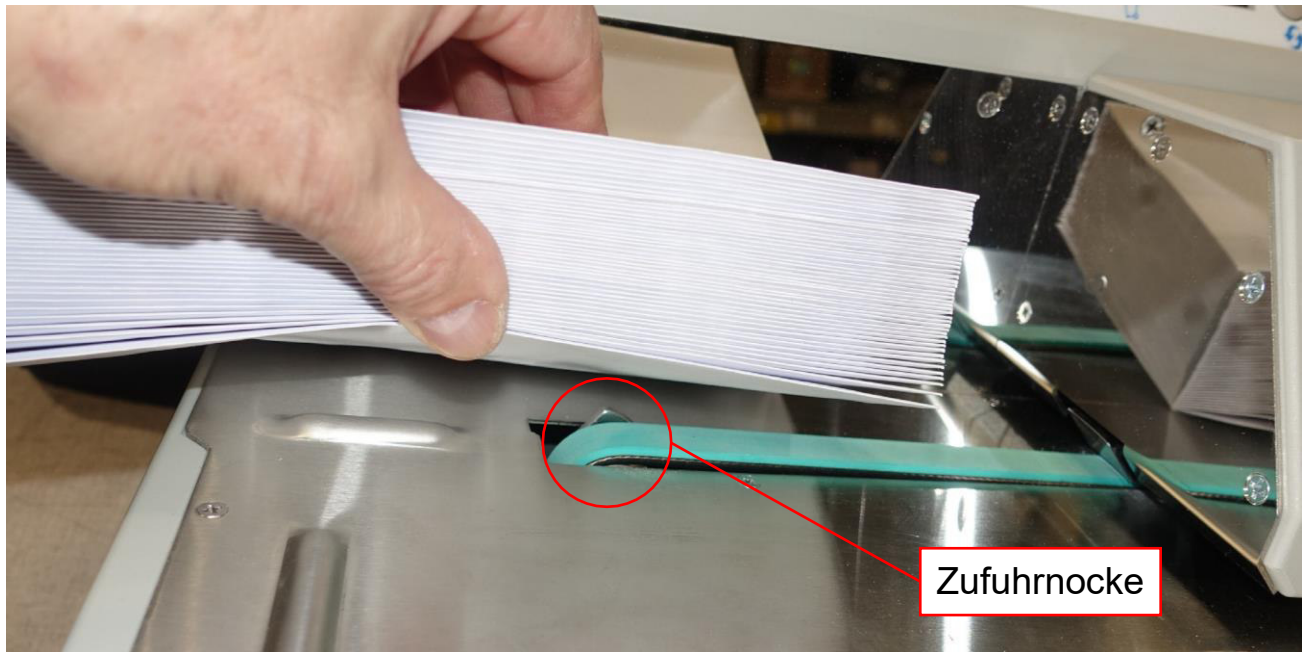

Abbildung 4-9: Netzschalter

9. Das Transportband zieht die Post in die Verzögerungsbaugruppe, in der diese vereinzelt (getrennt) wird.
10. Das Kuvert läuft dann unter der Schneidvorrichtung durch und wird ggf. geöffnet.
11. Dann wird das Kuvert an den Zählersensor weitergeleitet und gezählt (die Post wird immer gezählt, auch wenn sie nicht geöffnet wird).
12. Anschließend wird das Kuvert in das Postausgabefach befördert.
13. Leeren Sie das Ausgabefach, sobald das Kuverteinzugfach leer ist.
14. Bitte wiederholen Sie die obigen Schritte, um mit der Verarbeitung fortzufahren.

Hinweis: Das Einzugfach kann beladen werden, während die Anlage in Betrieb ist.

4.1.2. Position Ausgabefach

Die Position des Ausgabefachs kann zur Verarbeitung größerer Kuverts justiert werden. Heben Sie dazu einfach das Ausgabefach nach oben zur gewünschten Position und drücken Sie es nach unten in die abgestufte Fachanhängevorrichtung (siehe Abbildung 4-10 bis Abbildung 4-12).

Das Ausgabefach kann in einer von drei Positionen arretiert werden:

- a. Bündig an der Anlage (Abbildung 4-10).



Abbildung 4-10: Ausgabefach bündig an der Anlage

b. 2,54 cm entfernt (Abbildung 4-11).



Abbildung 4-11: Ausgabefach 2,54 cm entfernt

c. 5,08 cm entfernt (Abbildung 4-12).



Abbildung 4-12: Ausgabefach 5,08 cm entfernt

d. Mehr als 5,08 cm entfernt, falls getrennt (Abbildung 4-13).



Abbildung 4-13: Ausgabefach getrennt

4.1.3. Behebung von Staus

Gelegentlich wird es zu einem unvermeidlichen Stau kommen. Ein „Stau“ bezieht sich auf jedes Ereignis, das einen Stopp der Anlage verursacht hat, auch wenn kein Artikel die Anlage physisch blockiert. Eventuell müssen Sie die Walzenarmabdeckung entfernen. Dies wird unter „Routinemäßige_Wartung“ auf Seite 43 erläutert.

4.2. Routinemäßige Wartung

Es ist wichtig, Ihr Gerät sauber und in einem guten Betriebszustand zu halten. Dies verlängert die Gesamtlebensdauer des Geräts und führt zu längeren Betriebszeiträumen. Daher sollten Sie die folgenden Aufgaben einmal täglich durchführen:

4.2.1. Reinigung des Series 750 Brieföffner

1. Netzkabel abziehen.
2. Den Entriegelungsknopf an der rechten Seite der Abdeckung drücken, bis ein Klicken zu hören ist. Dann die rechte Seite anheben (Abbildung 4-14).



Abbildung 4-14: Drücken des Entriegelungsknopfes

3. Die Abdeckung an der linken Seite anheben und entfernen (Abbildung 4-15).



Abbildung 4-15: Anheben der Walzenarmabdeckung

4. Die Walzenarmrollen anheben, um darunter zu reinigen (Abbildung 4-16).



Abbildung 4-16: Reinigung der Walzenrollen

5. Schnipsel entfernen und leeren.
6. Lose Papierschnipsel und Rückstände von dem Gerät absaugen.
7. Die Außenflächen des Geräts mit einem mit einem flüssigen Reinigungsmittel benetzten Tuch abwischen.
8. Bei fleckigen Stellen ggf. denaturierten Alkohol verwenden.
 - Zur Reinigung des Geräts kann jede nicht entflammbare, gewerblich erhältliche Reinigungslösung verwendet werden. Bei der Reinigung des FP HEFTER Series OL750 Brieföffner KEINE Reinigungssprays oder Druckluft verwenden, da viele dieser Produkte leicht entzündlich sind. Bei der Verwendung von Reinigungssprays auf FP HEFTER-Geräten vor dem Betrieb besteht die Gefahr von Gerätefehlfunktionen und/oder Verletzungen.
 - Bitte verwenden Sie bei der Reinigung von Glas- oder Kunststoffoberflächen auf Tensiden beruhende Reinigungsmittel wie Fantastic oder Formula 409 . Es werden auf Tensiden beruhende Reinigungsmittel empfohlen, da diese die Komponenten nicht beschädigen.



VORSICHT

Ein mit Reinigungslösung benetztes Tuch oder ähnliche Materialien sollten niemals zur Reinigung von Gegenständen wie Riemen oder Rollen verwendet werden, wenn der Riemen oder die Rollen von dem System angetrieben werden. Die Verwendung von Tüchern oder ähnlichen Materialien bei beweglichen Mechanismen kann zu Verletzungen von Personen führen. Falls Riemen, Riemenscheiben oder ähnliche Teile gereinigt werden müssen, sollten diese im Stillstand gereinigt oder vorher vom Strom getrennt werden.

- Wischen Sie Staub und Rückstände von den Sensoren. Die Ansammlung von Rückständen kann zu Hemmungen führen. Die Akkumulation von Schmutz und Rückständen kann die Sensoren abdecken und diese an einem korrekten Betrieb hindern. Dadurch wird die Geräteleistung beeinträchtigt.
8. Schnipsel und Walzenarmabdeckung wieder anbringen.

4.2.2. Justierung der Schneidvorrichtung

Die Tiefe der Schneidvorrichtung wurde ab Werk eingestellt und sollte nicht justiert werden. Falls die Post mit den Schnitttiefen-Einstellungen 1 und 2 nicht geöffnet werden sollte, kann die Schneidvorrichtung justiert werden.

So justieren Sie die Schneidvorrichtung:

1. Den Einstellknopf auf die Position „**Standardschnitt**“ stellen (Abbildung 4-17). Diese Position sollte Standardpost ausreichend öffnen, um den Inhalt zu entnehmen, jedoch **ohne** diesen zu beschädigen. Diese Position ist die Referenz für die Justierung.



Abbildung 4-17: Standardschnittposition

2. Walzenarmabdeckung entfernen (Siehe „Reinigung des Series 750“ Seite 44)

3. Für einen tieferen Schnitt die Schnittiefen-Schraube zunächst mit einem Kreuzschlitzschraubendreher um 1/4-Drehung nach rechts drehen (Abbildung 4-18).

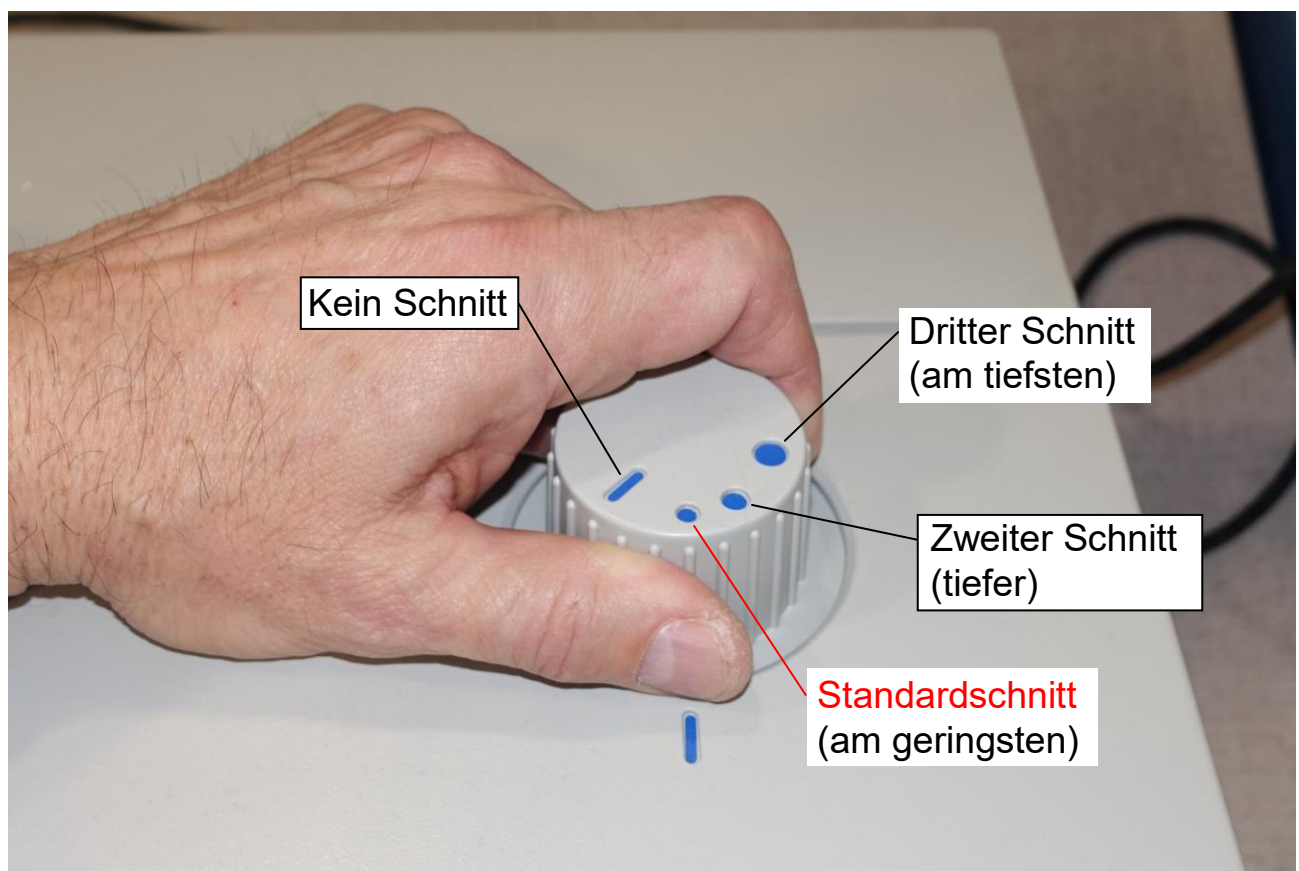

Abbildung 4-18: Tiefenjustierung der Schneidvorrichtung

4. Abdeckung wieder anbringen und ein Kuvert zur Überprüfung durchlaufen lassen, dass es jetzt geöffnet wurde.
5. Die Schritte 3 und 4 wiederholen, bis die Kuverts geöffnet werden. Falls der Schnitt zu tief ist, die Schraube 1/4-Drehung oder weniger nach links drehen, bis das Kuvert ohne Beschädigung des Inhalts geöffnet wird.

4.2.3. Leistungsschalter zurücksetzen

1. Falls das Display nichts anzeigt, das Gerät jedoch an den Strom angeschlossen und eingeschaltet ist, sollte der Leistungsschalter an der Rückseite des Geräts geprüft werden.
Der in Abbildung 4-19 gezeigte Leistungsschalter wurde ausgelöst und ist geöffnet.



Abbildung 4-19: Leistungsschalter geöffnet

2. Netzkabel abziehen und den Leistungsschalter zum Gerät drücken, um ihn zu schließen (Abbildung 4-20).



Abbildung 4-20: Leistungsschalter schließen

3. Netzkabel wieder an das Gerät anschließen.
4. Prüfen, dass das Gerät Strom hat und normal arbeitet.
Falls der Leistungsschalter erneut herauspringt, bitte bei FP HEFTER telefonisch melden und das Gerät warten lassen
(Siehe „So erreichen Sie FP HEFTER“ auf Seite 2).

(Diese Seite wurde für Ihre Notizen frei gelassen.)

5. Vom Benutzer auszutauschende Teile

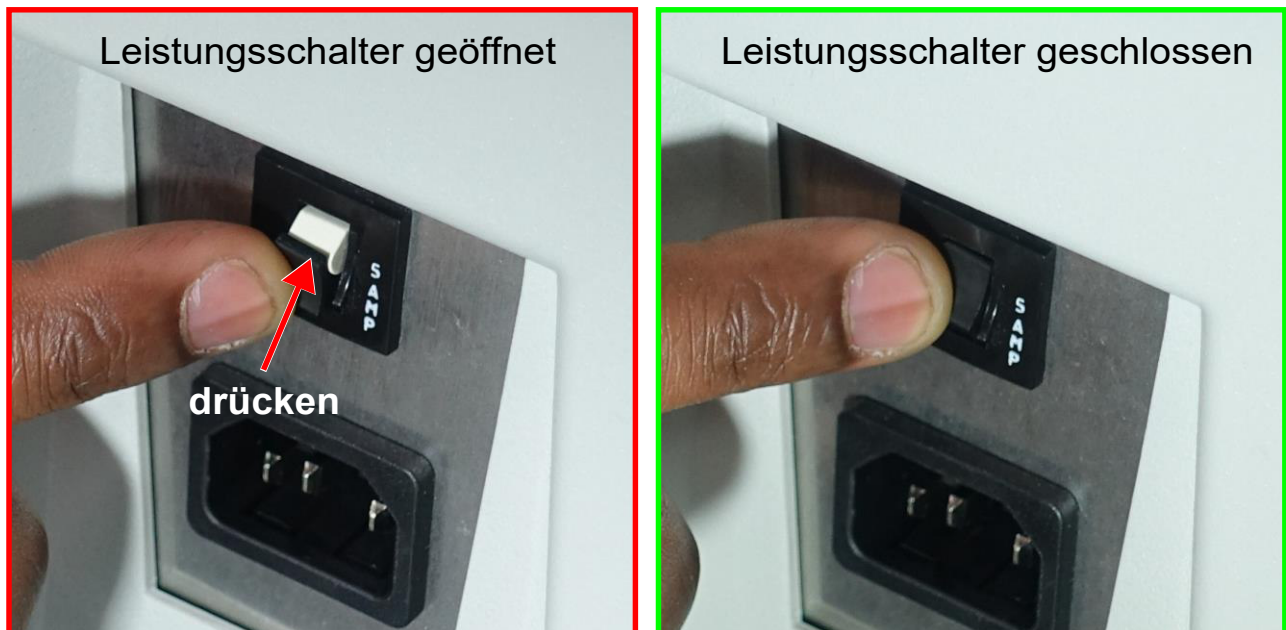
Übersicht.....52

5.1. Übersicht

Die auf den nachstehenden Seiten aufgeführten Teile können vom Benutzer ausgetauscht werden. (Abbildung 5-1).



Abbildung 5-1: Vom Benutzer auszutauschende Teile

Schnitttiefen-Einstellknopf

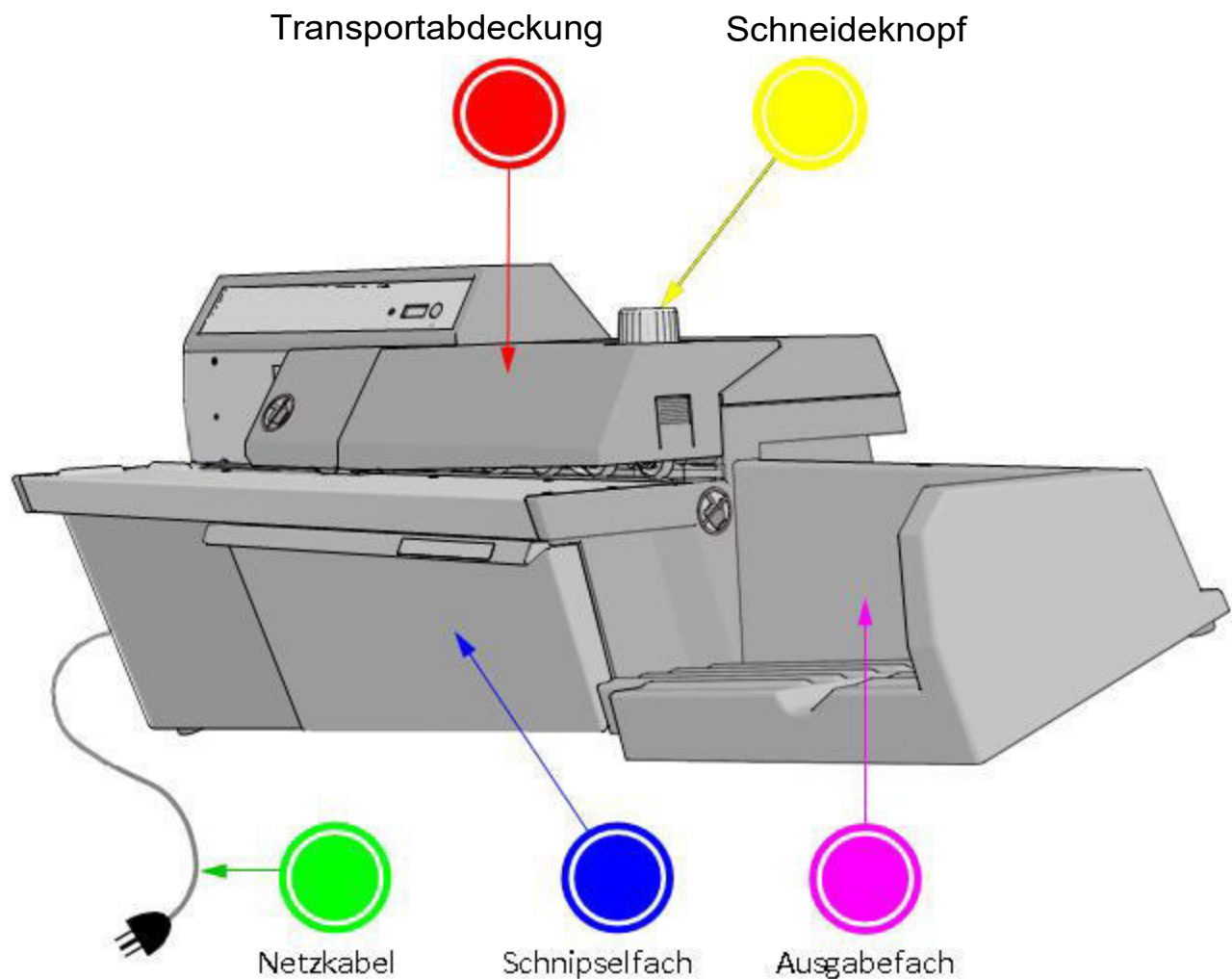

Abbildung 5-2: H16000064 Schnitttiefen-Einstellknopf

Ausgabefach

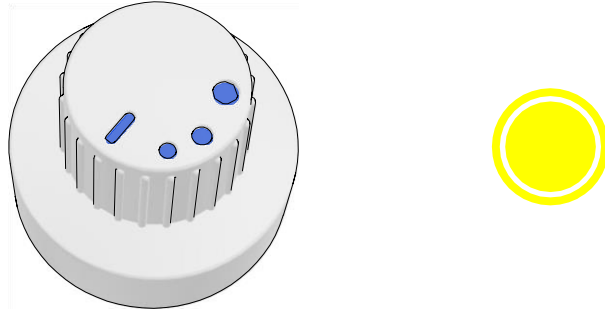

Abbildung 5-3: Ausgabefachbaugruppe

Schnipselfach

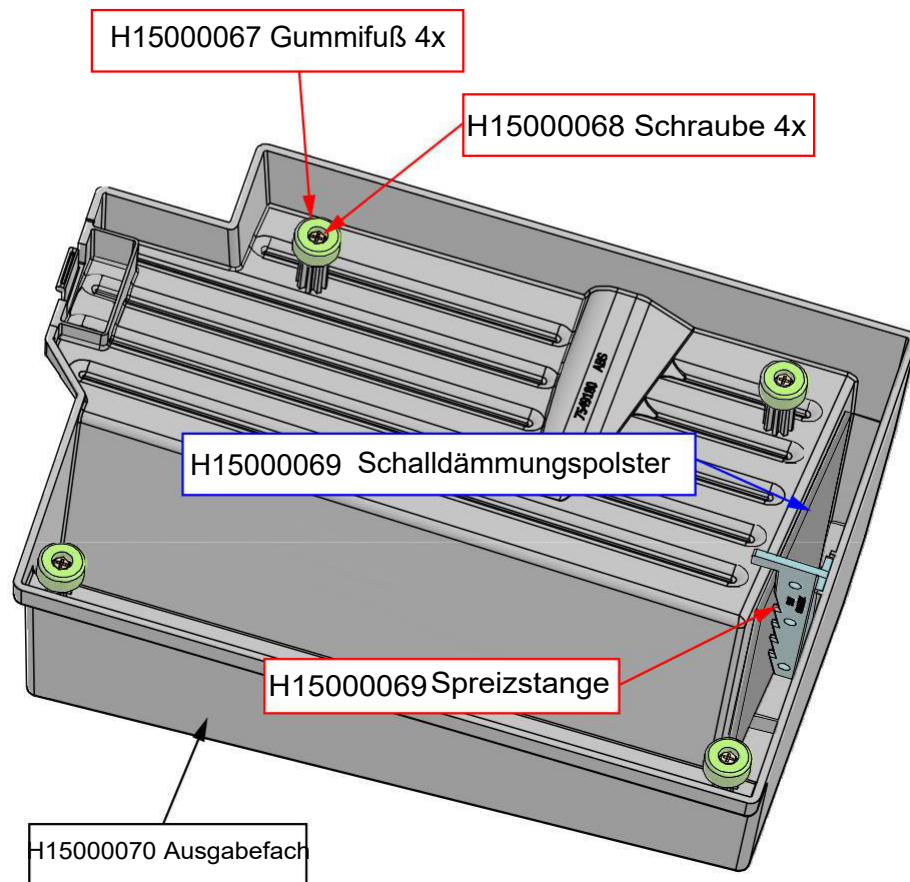
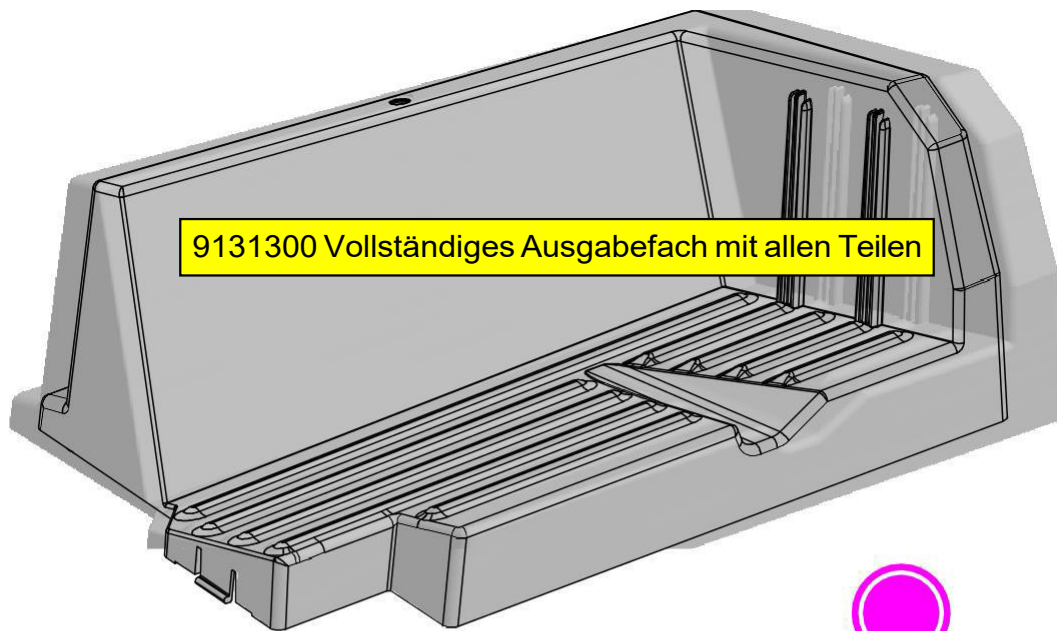

Abbildung 5-4: Schnipselfachbaugruppe

Transportabdeckung

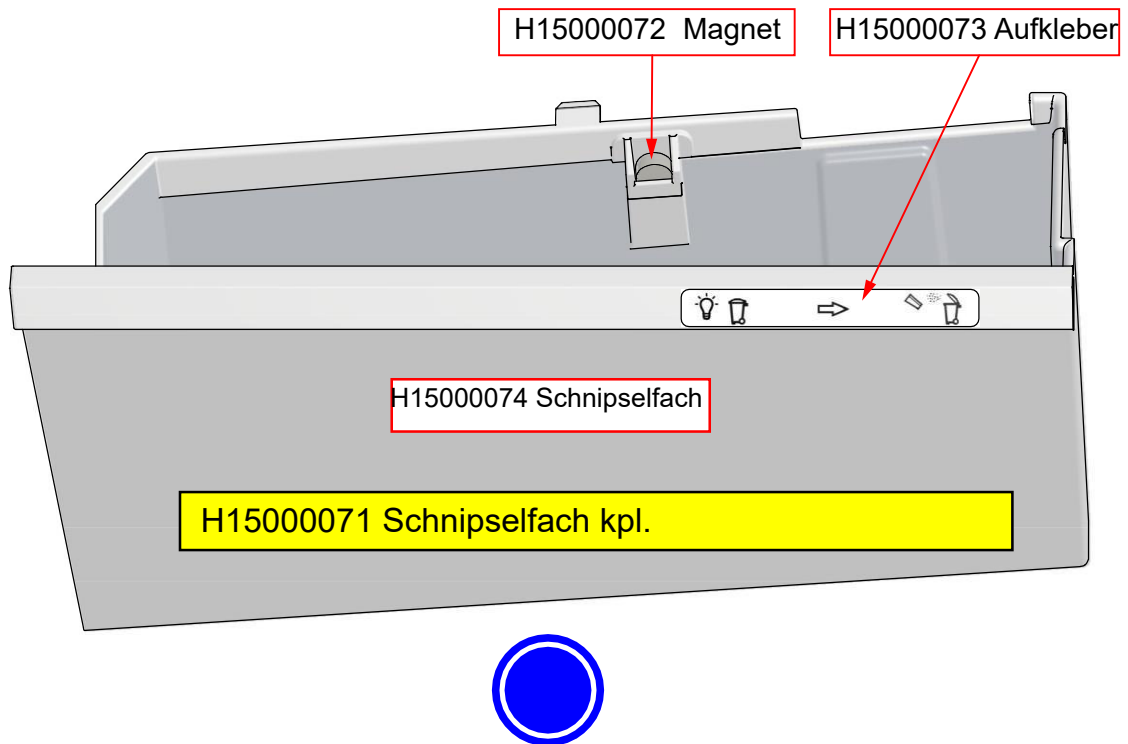

Abbildung 5-5: H10065616 Transportabdeckung

Transportabdeckungsriegel

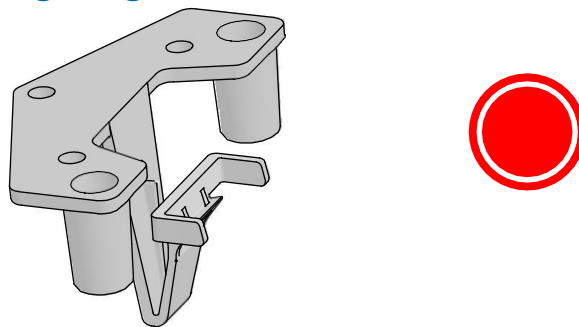

**Abbildung 5-6: H15000075 Transportabdeckungsriegel
(unter der Abdeckung)**

AC-Netzkabel

Nordamerika: Artikelnummer 109003



Vereinigtes Königreich: Artikelnummer 228 7501

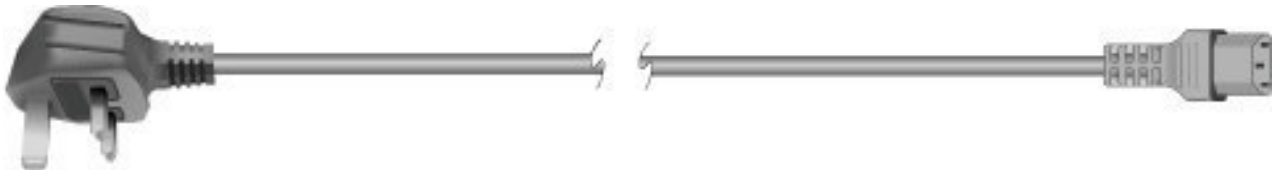

Frankreich, Deutschland: Artikelnummer 228 7502



Abbildung 5-7: AC-Netzkabel

Tabelle 5-1: Zusätzliche Netzkabel

Land	Artikelnummer
Australien	109008
Dänemark	109015
Indien, Südafrika	109016
Schweiz	109018
Italien	109019
Japan	2952200

(Diese Seite wurde für Ihre Notizen frei gelassen.)

6. Technische Daten

Physisch Technische Daten	
Länge	1028,7 mm –1079,5 mm
Tiefe	419,1 mm bzw. mit Netzkabel 457,2 mm
Höhe	363,22 mm
Gewicht (Grundmodell)	23,59 kg

Im Betrieb Technische Daten	
Geschwindigkeit	Bis zu 400 Kuverts/Minute (bei Verwendung von 6-Zoll-Kuverts)
Kuvertgrößen und -arten	Mindestlänge:8,9cm Max.Länge:35,6cm Mindesthöhe:7,6cm Max. Höhe: 24 cm
Dicke	Bis zu 4,8 mm
Schneideinstellungen	Schnittiefenbereich von 0,25 mm bis 1,79 mm (0,01"-0,07") Standardeinstellungen Einstellung „Kein Schnitt“, Schnittiefe 1 = 0,254 mm Schnittiefe 2 = 0,356 mm Schnittiefe 3 = 1,524 mm Die Schneideinstellschraube ändert die Schnittiefe um 0,112 mm pro ¼-Drehung der Schraube.

Leistung Technische Daten	
Leistung	US: 110-120 VAC, 60 HZ, 5 A EUROPA: 220-240 VAC, 50 HZ, 3 A JAPAN: 100 VAC, 50/60 HZ, 3 A

Umweltangaben	
BTU-Einstufung	USA: 1964 BTU/Stunde (max. bei 115 V/5 A) EUROPA: 2357 BTU/Stunde (max. bei 230 V/3 A) JAPAN: 1024 BTU/Stunde (max. bei 100 V/3 A)
Betriebs- und Lagertemperaturbereich	4,4 °C – 37,8 °C, Feuchtigkeit 10 – 90 % nicht-kondensierend.
Lärmbelastung	Der Sicherheitswert von 80 dB wird nicht überschritten.

(Diese Seite wurde für Ihre Notizen frei gelassen.)

G. Glossar

G.1. Liste der Begriffe

Die nachstehende Liste von in den Unterlagen zum Series OL750 Brieföffner verwendeten Begriffen ist alphabetisch sortiert.

Ausgabefach – sammelt Poststücke, die die Series OL750 verlassen.

Bediener – die Person, welche die Maschine betreibt.

Denaturierter Alkohol – eine Art von Alkohol, der zur Reinigung der Außenflächen des Geräts verwendet werden kann und keine Rückstände hinterlässt.

Brieföffner – ein Gerät, das Kuverts öffnet.

Fräser – eine Schneidvorrichtung, die wie eine Kreissäge kleine Schnipsel von den Kanten des Kuverts entfernt.

Kuverteinzugfach – der Bereich, in dem die der Verzögerungsbaugruppe zuzuführenden Kuverts gestapelt werden

Leistungsschalter – ein Schalter, der als Sicherung dient, jedoch durch Drücken zurückgesetzt werden kann.

LCD-Zählerfenster – zeigt die Gesamtmenge der seit der letzten Zurücksetzung verarbeiteten Poststücke an.

Nocke – ein sich drehendes Rad mit exzentrischer Mittelachse, das eine Drehbewegung in eine lineare Bewegung umwandelt.

Schnipselfach – sammelt von der Schneidvorrichtung ausgestoßene Schnipsel.

Schnipselfach-Anzeigenleuchte – zeigt an, dass das Schnipselfach voll ist.

Schnitttiefen-Einstellknopf – der zur Einstellung der Schnitttiefe verwendete Knopf.

Stau – ein Problem im System, das normalerweise (jedoch nicht immer) von einer Blockade verursacht wird.

Verriegelung – eine Sicherheitsvorrichtung, die bei Auslösung das System abschaltet.

Verzögerungsbaugruppe – trennt die Post in einzelne Poststücke, während der Stapel nach oben zum Eingang der Verzögerungsbaugruppe gezogen wird.

Vereinzeln – trennen oder jeweils nur ein Stück auswählen.

Walzenarme – Rollen, die die Kuverts fest gegen das Band pressen, während sie entlang der Schneidvorrichtung befördert werden.

Zähler-Rückstellknopf – dieser Knopf stellt den Zähler auf null zurück.

Zufuhrnocke – eine sich drehende Nocke, die dazu beiträgt, die Post zur Erleichterung des Einzugs nach vorne zu bewegen.

Zufuhrband – dieses Band erfasst das untere Kuvert und zieht es in die Verzögerungsbaugruppe.

FP | Hefter

Mailing, Shipping & Office Solutions

Prenzlauer Promenade 28

13089 Berlin

☎+49 30 220 660-0

info@francotyp.com

www.fp-francotyp.com

User manual

Series OL750 Letter opener User Manual



CE



WARNING

Read this manual thoroughly before attempting to operate this equipment.
Keep a current copy for your reference.

© 2024 FP Hefter

All rights reserved. This document is provided by FP HEFTER for use by their customers, partners and dealers. No portion of these materials may be reproduced, published, or stored in a database or retrieval system, other than for its intended use without the express, written consent of FP Hefter .

0.1. Contacting FP HEFTER

For technical support:



Prenzlauer Promenade 28
13089 Berlin

☎+49 30 220 660-0
info@francotyp.com
www.fp-francotyp.com

Please have the model name and serial number of the product ready (see “Equipment Serial Number Locations” on page 29).
If you find errors, inaccuracies, or any other issues or concerns with this document, please contact the FP HEFTER

0.2. Document History

Doc Rev	Date	Changes (click blue text to go to that page)
19-01	Apr 16, 2019	Initial Release CE compliant
24-00	16.07.2024	Revision, logo customisation 24-1083

Table of Contents

0.1. Contacting FP HEFTER 2
0.2. Document History 3

Chapter 1 Introduction

1.1. About This Manual9
 1.1.1. Manual navigation aids 10
 1.1.2. Safety message conventions11

Chapter 2 Safety

2.1. Introduction12
2.2. Safety Guidelines 13
2.3. Machine Labels14
 2.3.1. Feeder Warning Label 15
 2.3.2. Pinch Point Caution Label 16
 2.3.3. Chip bin Label 17
 2.3.4. Disconnect power warning..... 18
 2.3.5. Dielectric and ground test label19
 2.3.6. FCC Compliance label..... 20
 2.3.7. Interlock system 21
2.4. General operational safety22
2.5. Ergonomics23

Chapter 3

Overview

3.1. System Overview 26

3.2. Equipment Serial Number Locations 29

Chapter 4

Operation

4.1. Operation 32

 4.1.1. Order of Operation..... 32

 4.1.2. Output tray position 39

 4.1.3. Clearing jams 42

4.2. Routine Maintenance 43

 4.2.1. Cleaning the Series OL750 Letter opener 43

 4.2.2. Cutter Adjustent..... 46

 4.2.3. Resetting the circuit breaker 48

Chapter 5

User Replaceable Parts

5.1. Overview..... 52

Chapter 6

Specifications

Glossary 63

G.1. List of Terms 64

(This page is intended for your notes.)

1. Introduction

1.1. About This Manual	8
1.1.1. Manual navigation aids	8
1.1.2. Safety message conventions	9

1.1. About This Manual



WARNING

Read all information thoroughly before attempting to operate this equipment.

This manual contains information about the FP HEFTER Series OL750 Letter opener and its operational procedures and safety-related components, including:

- safety information, safety hazards and precautions
- main component identification and function
- system specifications
- minor maintenance and cleaning

This information is intended for use by the main operator of the Series OL750 Letter opener. The operator can load envelopes onto the feed hopper, start the machine which will cut open and/or count the envelopes. They can also perform minor maintenance. Note that the operator is not qualified to perform the following duties (additional training is required for these skill levels):

- **Affected Employee** - An employee whose job requires him or her to operate or use a machine or equipment on which the servicing or maintenance is being performed, or whose job requires him/her to work in an area in which such servicing or maintenance is being performed.
- **Authorized Employee** - A person performing service or maintenance on the machine or equipment.

This manual will be updated to reflect equipment design changes, part number changes, or to correct errors (a table detailing the document revision history can be viewed on page 4). Be sure to retain the latest electronic release of the manual for your reference.

1.1.2. Safety message conventions

This manual uses the following conventions to alert you about safety hazards associated with certain procedures and situations. Please be aware of these conventions when reading the manual and operating the equipment:



DANGER

Indicates a hazardous situation that, if not avoided, will result in death or severe injury. The use of this signal word is limited to the most extreme situations.



WARNING

Indicates a hazardous situation that, if not avoided, could result in death or serious injury.



CAUTION

Indicates a hazardous situation that, if not avoided, could result in minor or moderate injury.

NOTICE

Indicates information considered important, but not hazard related (e.g. messages relating to property damage).

See important safety information in Chapter 2: “Safety“ (page 14).

2. Safety

2.1. Introduction	12
2.2. Safety Guidelines	13
2.3. Machine Labels	14
2.3.1. Feeder Warning Label	15
2.3.2. Pinch Point Caution Label.....	16
2.3.3. Chip bin Label.....	17
2.3.4. Disconnect power warning.....	18
2.3.5. Dielectric and ground test label.....	19
2.3.6. FCC Compliance label.....	20
2.3.7. Interlock system.....	21
2.4. General operational safety	22
2.5. Ergonomics	23

2.1. Introduction

The information provided in this chapter is intended to educate you on various safety issues regarding the operation and maintenance of the FP HEFTER equipment described in this manual.

This chapter provides an explanation of the safety conventions used throughout this manual, as well as safety guidelines to be observed when working with this equipment.



WARNING

Read this chapter thoroughly before using this equipment.

2.2. Safety Guidelines

This section provides safety guidelines to be observed when working with this equipment.



WARNING

Follow these safety guidelines whenever operating or maintaining the equipment described in this manual.

Normal operations - Only authorized personnel shall start, operate, or interfere with the normal working of the machine. Operator training is required, and training is provided in “Operation” on page 32.

Keep loose objects away from any exposed, moving parts of the machine - The moving parts of the Series OL750 Letter opener, such as the conveyor, can become jammed and/or damaged by foreign objects. Keep hands, hair, loose clothing and jewelry away from the moving parts.

Machine design - Do not modify the design or configuration of the equipment without consulting FP HEFTER or your authorized representative.

Machine Maintenance - Machine maintenance, particular operations, and all adjustments, whether mechanical or electrical, shall be carried out by persons authorized to do so in accordance with a safe system of work.

Do not attempt to clean the machine while it is running - A cloth (or similar material) should never be used to clean moving parts such as belts or rollers. The use of such material on moving mechanisms can result in damage to the machine or severe personal injury. If a belt, roller, gate or similar part needs to be cleaned, hand-crank the part during cleaning or clean it while stationary.

Do not use flammable, high pressure, “canned air” to clean dust and debris from the machine.

Machine access - Keep all areas around the machine clear of obstacles.

Electrical outlet - The socket-outlet shall be installed near the equipment and shall be easily accessible.

Keep away from children - This equipment is not suitable for use in locations where children are likely to be present.

2.3. Machine Labels

Labels are used in specific locations on the Series OL750 to alert you to certain safety hazards and provide important information about the machine. These labels may appear in various languages or styles depending on the region or country where the machine is operating:

- Bilingual English/Spanish labels for US machines
- Bilingual English/French labels for Canadian machines
- Graphics-only labels for EU and various international machines (no text).

Assorted safety labels appear on the machine in various locations, and are described below. In some cases, there may be two different versions of the same label: one for US machines (bilingual), and one for International machines (no text). Though they appear different, the locations of these labels are identical.



WARNING

Follow the safety precautions on all labels when operating the Sure Sort. Failure to follow these precautions may result in severe bodily injury or death as well as damage to the machine.

2.3.1. Feeder Warning Label

Location: Front of the machine on the back of the feed hopper (Figure 2-1).

Purpose: To warn personnel that hair, loose clothing, or jewelry should be kept away from this area.

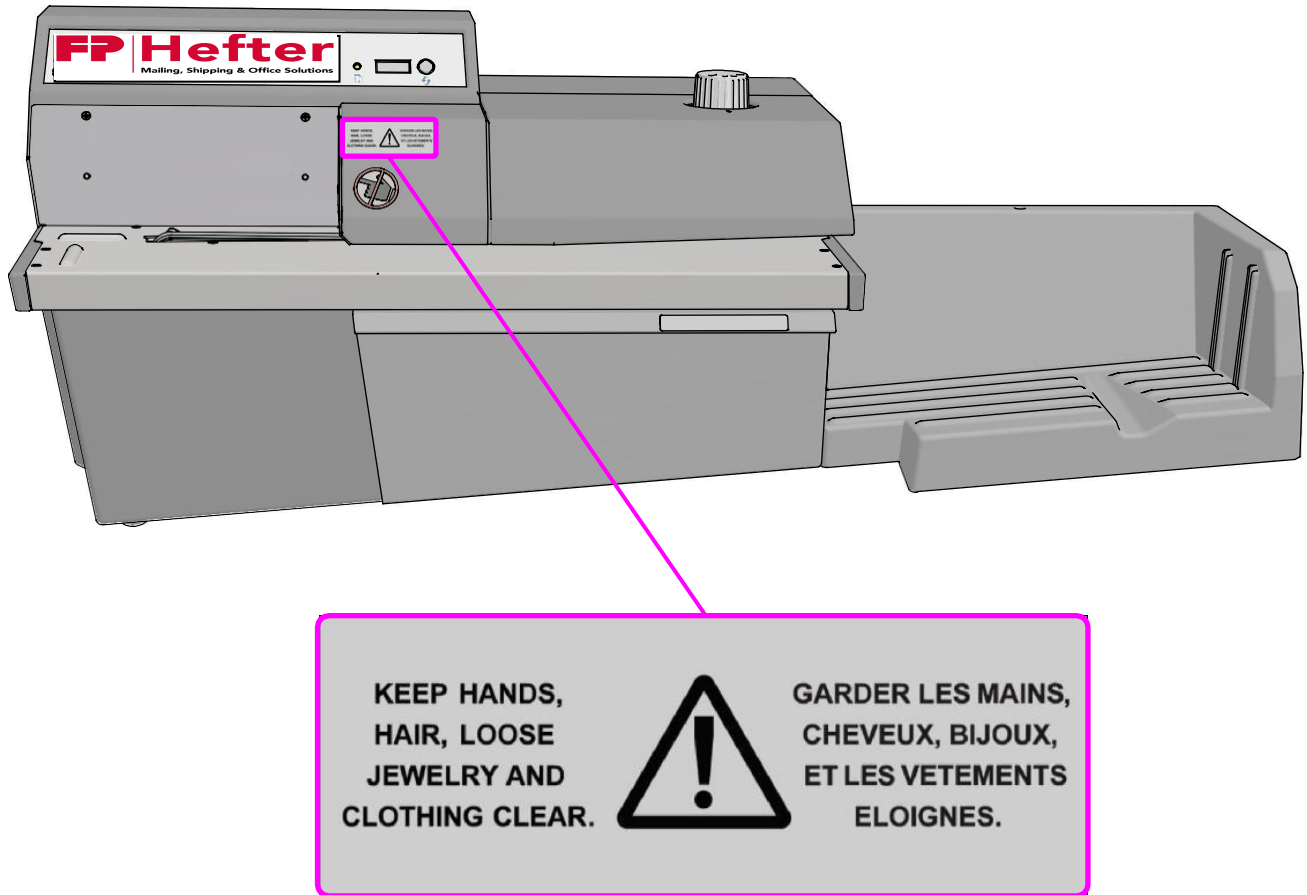

Figure 2-1: Feeder warning Label

2.3.2. Pinch Point Caution Label

Location: The beginning and end of the feed belt path (Figure 2-2).

Purpose: Warns about pinch hazards near the feed belt.

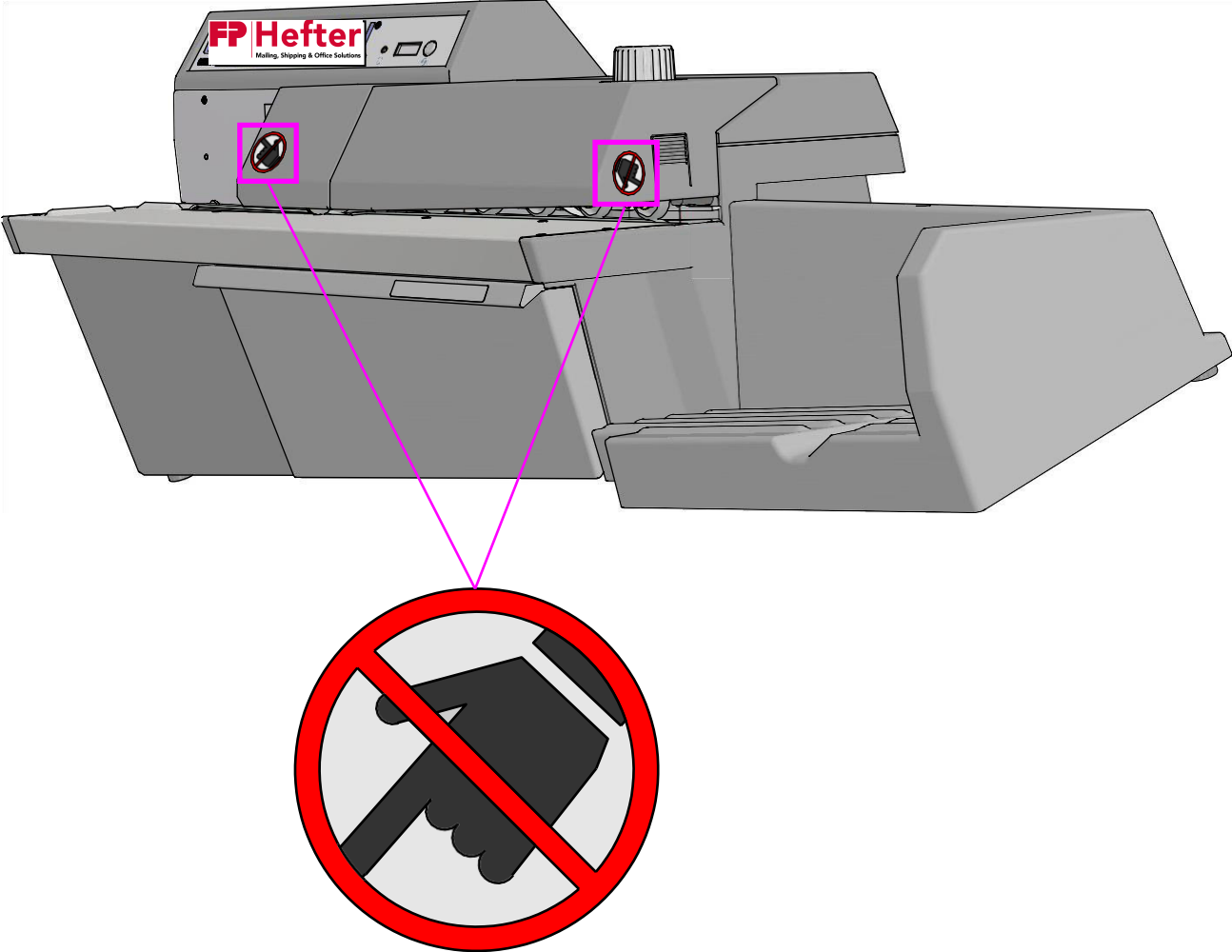

Figure 2-2: Pinch Point label 1637200

2.3.3. Chip bin Label

Location: The handle of the Chip Bin (Figure 2-3).

Purpose: Advises personnel the when the light next to the counter goes on, paper cuttings (chips) should be emptied from the bin into the trash.

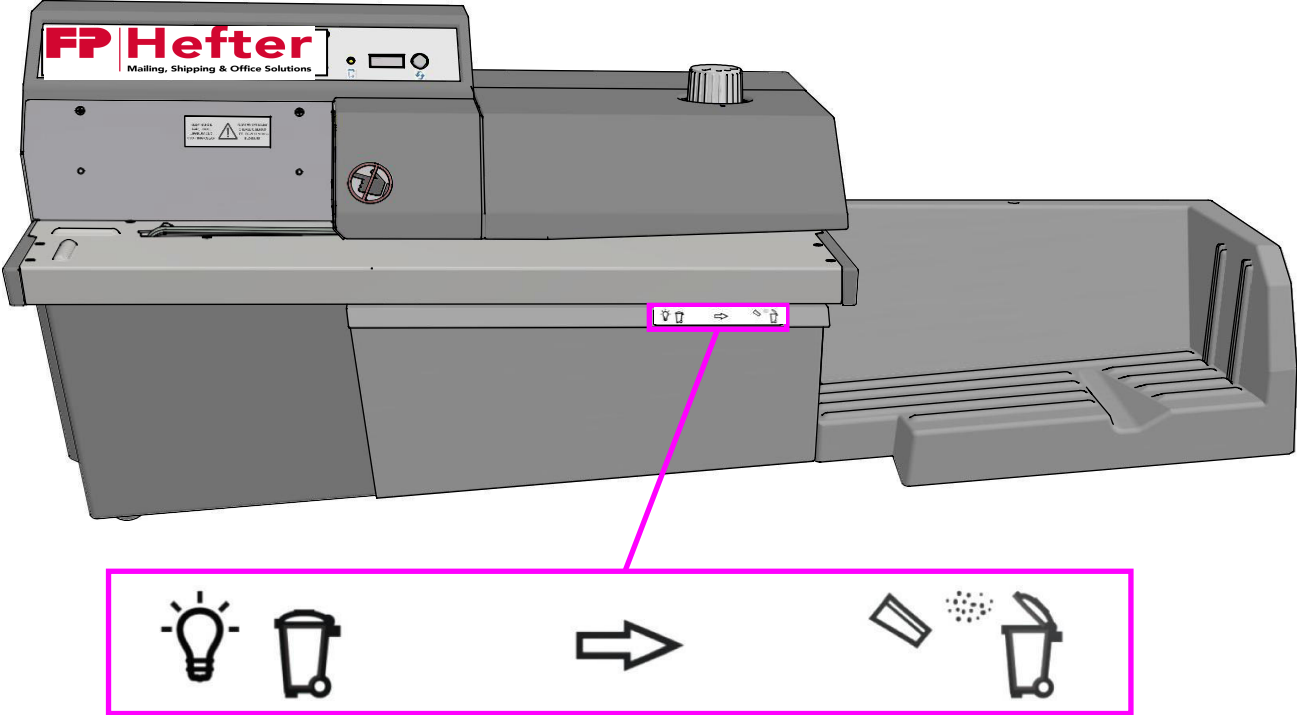

Figure 2-3: Chip Bin label

2.3.4. Disconnect powerwarning

Location: Rear of the machine (Figure 2-4).

Purpose: Warns personnel to disconnect power before opening the machine.

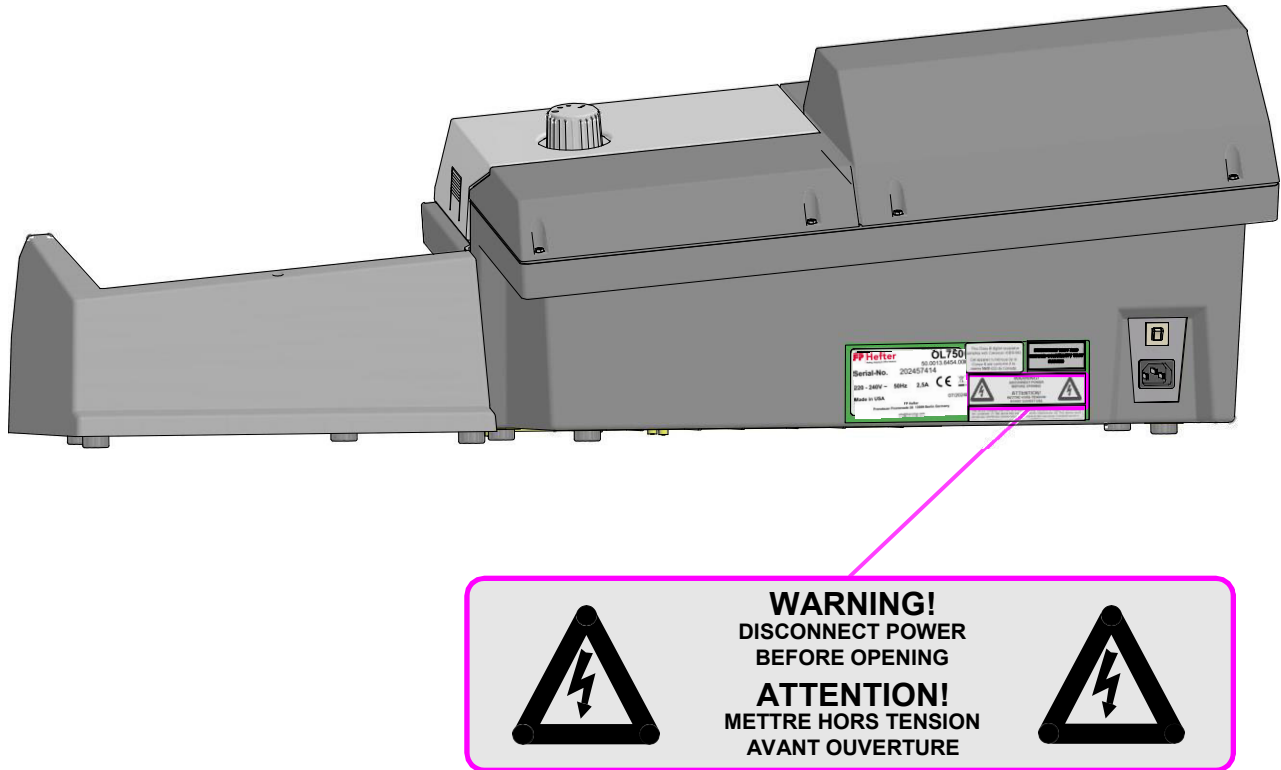

Figure 2-4: Disconnect Power Before Opening label

2.3.5. Dielectric and ground test label

Location: Rear of the machine (Figure 2-5).

Purpose: To inform personnel that the ground points in the machine are well connected between each other and it has passed the ground bond test.

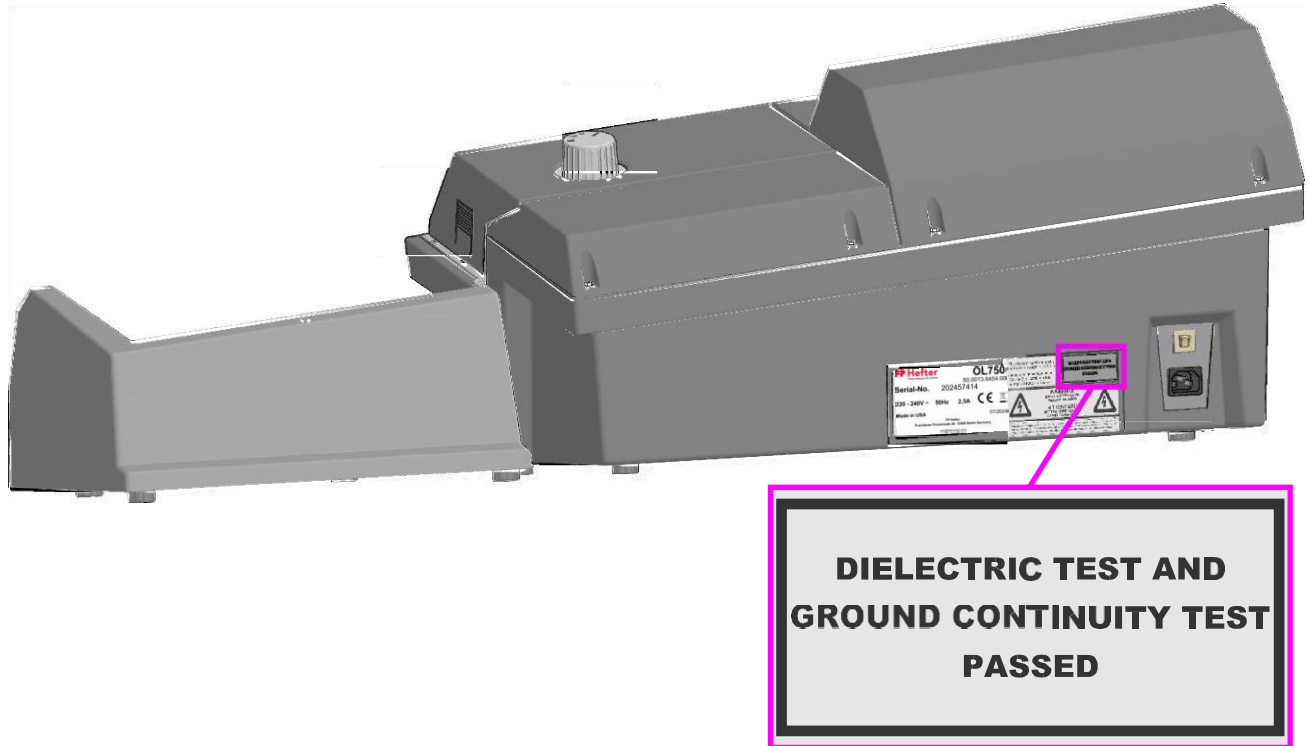
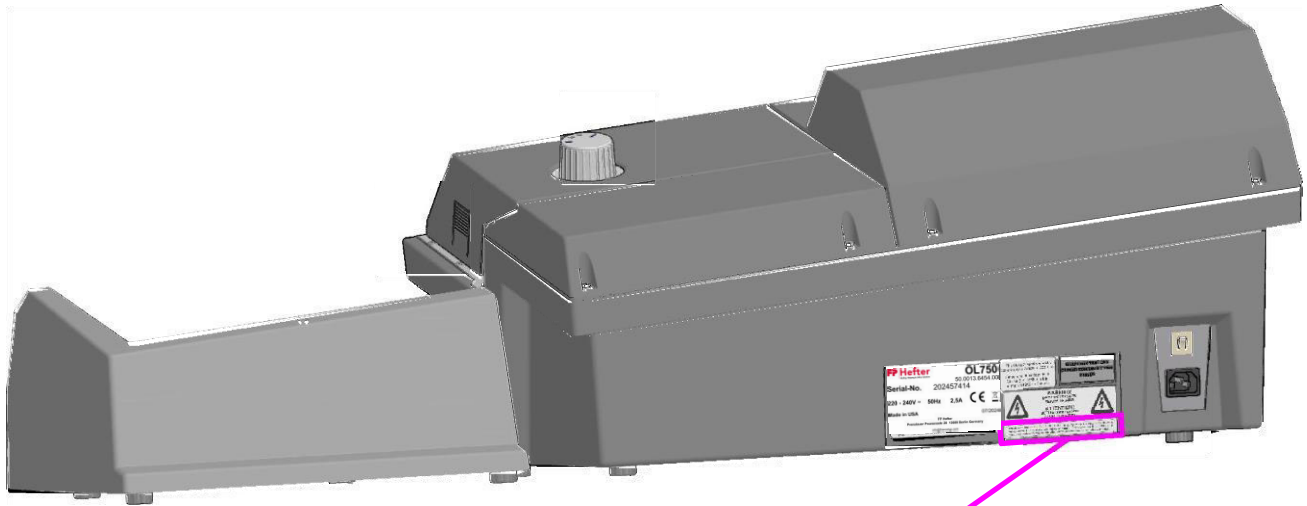

Figure 2-5: Dielectric and Ground Test label P24838-01

2.3.6. FCC Compliance label

Location: Rear of the machine (Figure 2-6).

Purpose: Certifies that the electromagnetic interference from the device is under the limits approved by the Federal Communications Commission.



This device complies with Part 15 of the FCC Rules. Operation is subject to the following two conditions: (1) This device may not cause harmful interference, (2) This device must accept any interference received including interference that may cause undesired operation.

Figure 2-6: FCC Compliance Label 7682610

2.3.7. Interlock system

1. The interlock system will stop all the motors in the machine whenever the nip arm cover is lifted (Figure 2-7) or chip bin tray is removed (Figure 2-8).



Figure 2-7: Top cover removal interlock triggering



Figure 2-8: Bin tray removal interlock triggering

2.4. General operational safety

- Read and understand all aspects of the Operator Instructions before operating this equipment.
- Unit must be placed securely on table/surface that is properly rated for accumulated load weight.
- Use of this equipment is limited to its intended function, that of opening mail.
- Do not place fingers in the feed or cutter areas while running the machine.
- Do not operate this equipment with the covers removed.
- Do not set liquids on the Series OL750 which could spill into the machine.
- Before cleaning, make sure all power is disconnected.

2.5. Ergonomics

As in any occupation that requires you to perform the same motion repeatedly during the course of your work, it is important to consider how you perform your task. Listed below are some guidelines to help you minimize the risk of physical discomfort and injury while operating the equipment.

NOTICE

Always observe the following guidelines when operating the Series OL750 Letter openerer

When at the main operator station:

- Maintain an upright body posture.
- Occasionally change the angle of your posture for greater comfort.
- Avoid operating the machine for longer than a single 10-hour shift. If possible, stretch between breaks.
- Turn off the machine during periods of non-use.

(This page is intended for your notes.)

3. Overview

3.1. System Overview	26
3.2. Equipment Serial Number Locations.....	32

3.1. System Overview

The Series OL750 Letter opener is a high-speed envelope opener that can open and count envelopes.

Features include:

- Advanced self-adjusting feeder for efficient mixed mail opening
- Milling cutter that can remove as little as 0.010" of a chip (the thickness of three sheets of paper)
- Enhanced chip management/chip capacity
- Three depths of cut and a no cut option
- Large variety of mail types

Please take time to familiarize yourself with the various parts of the machine, which are referred to throughout this manual.

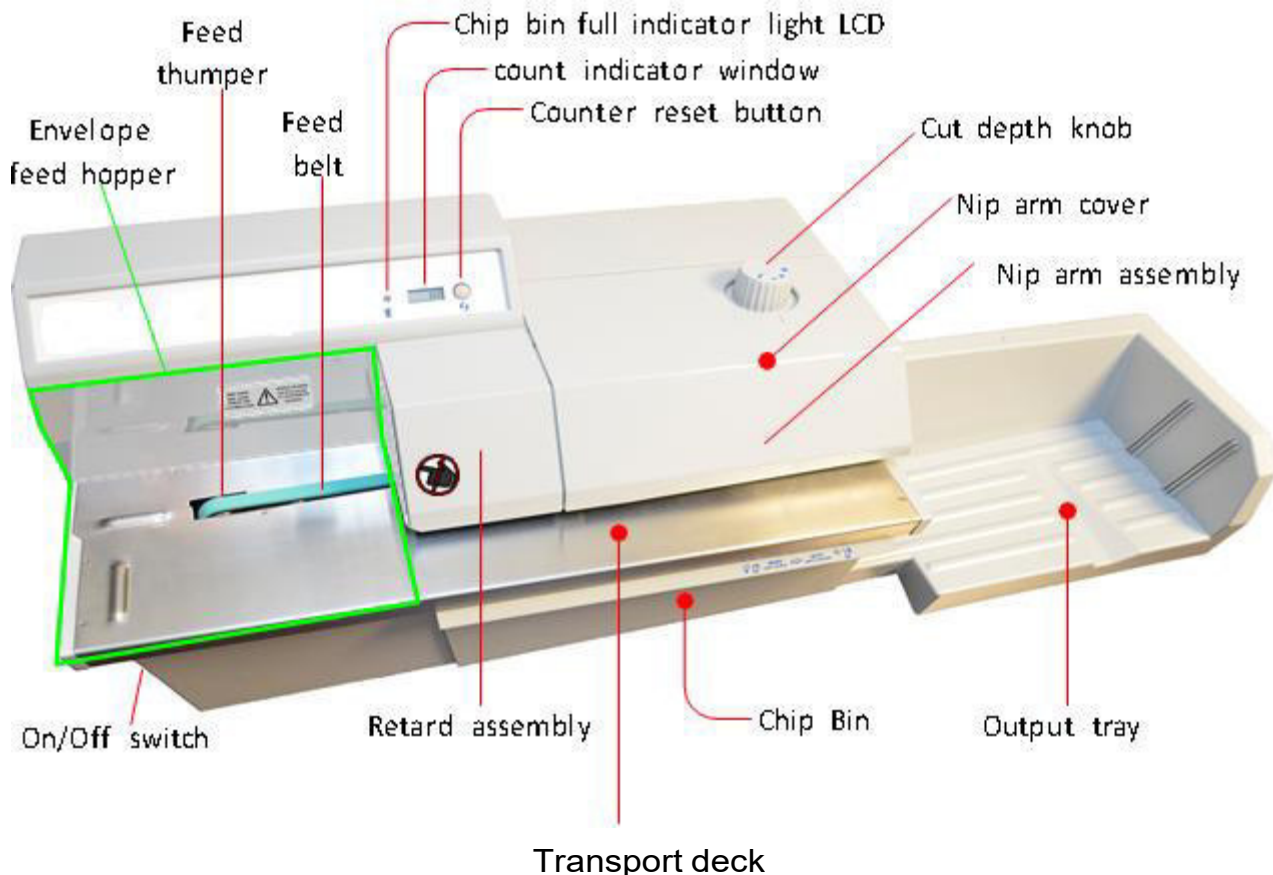

Figure 3-1: Main Components Front View



WARNING

Read and follow all information in Chapter 2: “Safety“ before attempting to operate this equipment.

3.2. Equipment Serial Number Locations

Before contacting FPHEFTER Technical Support, locate the Model Serial number (Figure 3-2) or Service tag (North American non distributors only Figure 3-3 on page 30) on your machine so that you can provide the assisting technician with your reference serial number.

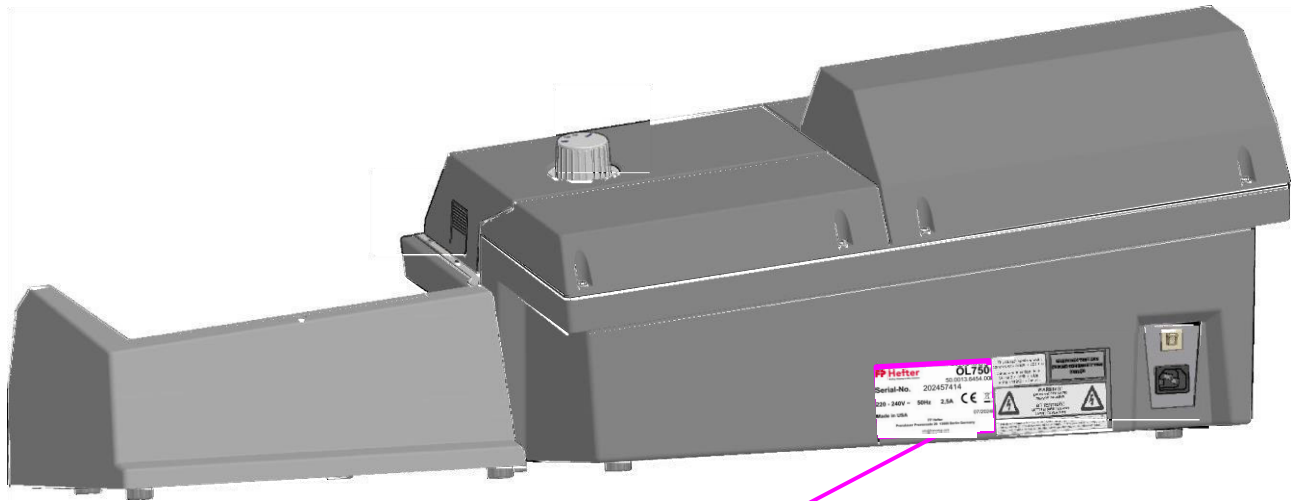

FP Hefter Mailing, Shipping & Office Solutions	OL750	Model
Serial-No. 202457414	50.0013.6454.00	Serialnumber
220 - 240V ~ 50Hz 2,5A	CE	
Made in USA	07/2024	
FP Hefter Prenzlauer Promenade 28 13089 Berlin Germany info@francotyp.com		

Figure 3-2: Model Serial number label

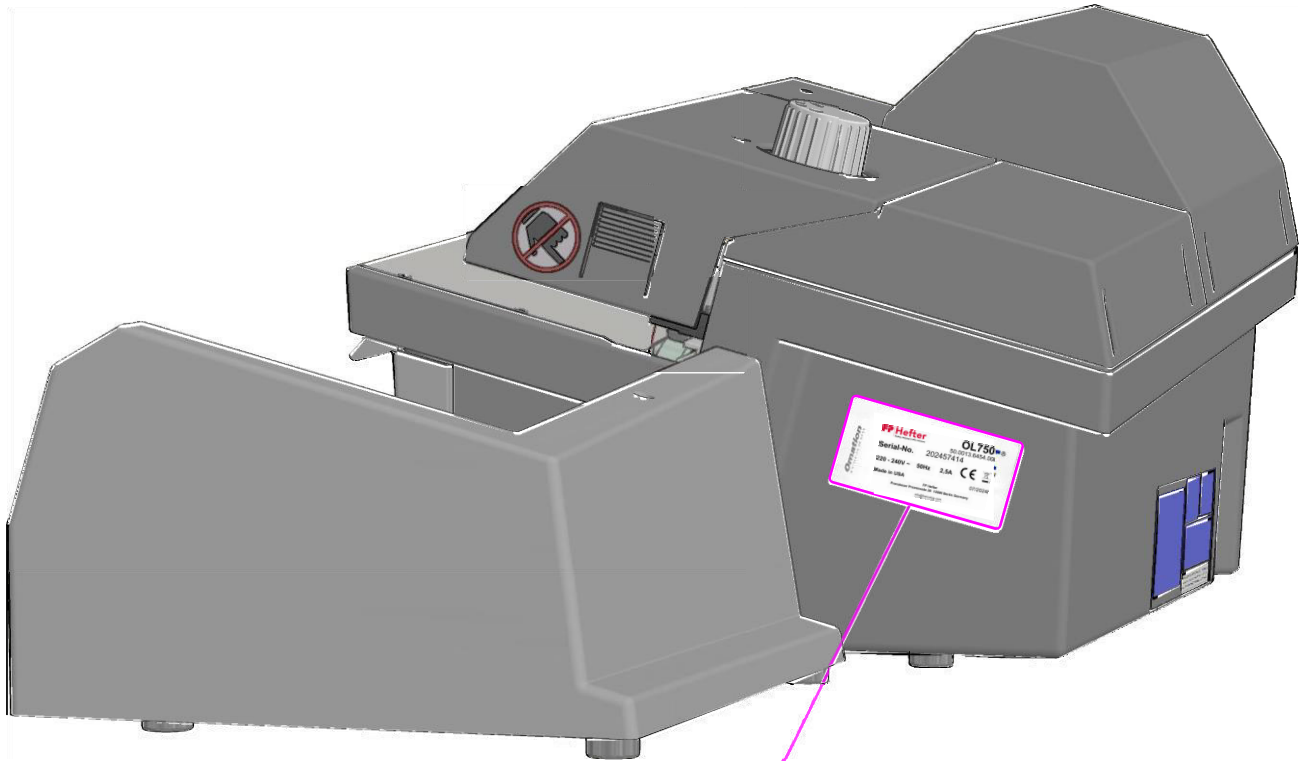

FP Hefter Mailing, Shipping & Office Solutions		OL750	Model
		50.0013.6454.00	Serialnumber
Serial-No.	202457414		
220 - 240V ~	50Hz	2,5A	CE
Made in USA			07/2024
FP Hefter Prenzlauer Promenade 28 13089 Berlin Germany info@francotyp.com			

Figure 3-3: Service tag location (NA non-distributors only)

(This page is intended for your notes.)

4

4. Operation

4.1. Operation	32
4.1.1. Order of Operation.....	32
4.1.2. Output tray position.....	39
4.1.3. Clearing jams.....	42
4.2. Routine Maintenance	43
4.2.1. Cleaning the Series OL750 Letter opener.....	43
4.2.2. Cutter Adjustment.....	46
4.2.3. Resetting the circuit breaker	48

4.1. Operation

4.1.1. Order of Operation

1. Connect the power cord to the back of the machine and plug the other end into an AC supplied outlet (Figure 4-1).



Figure 4-1: AC input on back

2. When you first connect the power cable, the Yellow Chip Bin Full Indicator Light may flash (Figure 4-2). This is because the machine cannot determine if the chip bin is full and needs to be emptied. Open the Chip Bin and empty the chips (if any). Removal and replacement of the chip bin resets the indicator (Figure 4-3). An internal counter (not the one on the display) will count up to 3500 envelopes before flashing again to inform you to empty the chip bin.

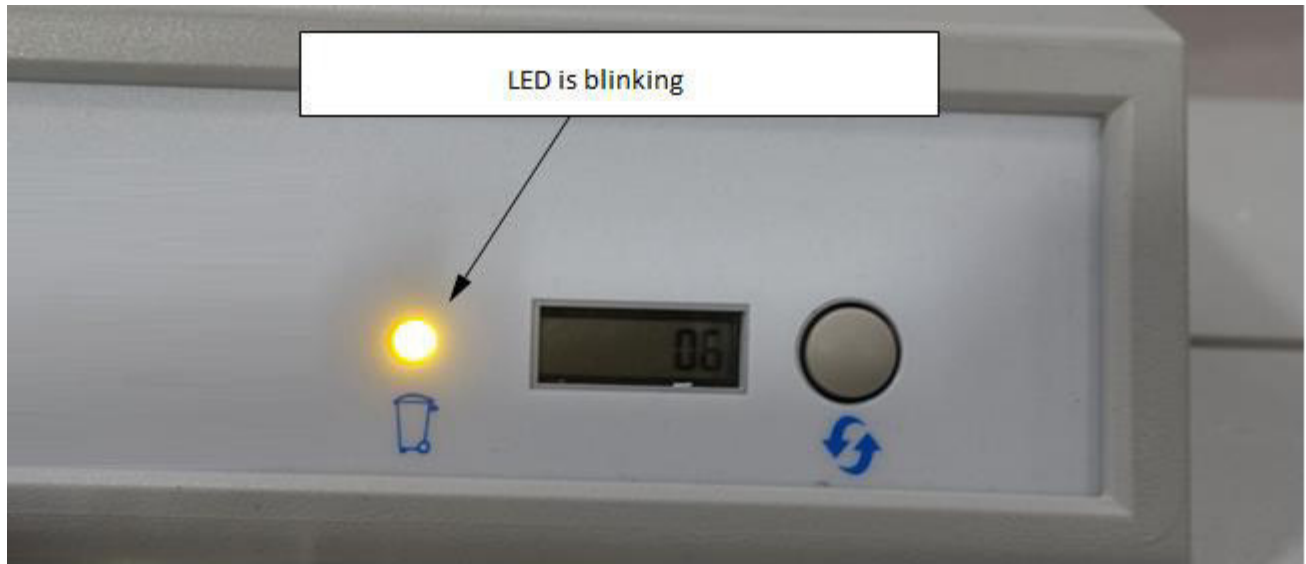

Figure 4-2: Flashing chip bin light



Figure 4-3: Opening the Chip Bin tray

3. Connect the output tray on the right side of the machine (Figure 4-10 on page 40).
4. Turn the cut depth knob to the smallest circle next to the bar for a Standard Cut (Figure 4-4). It is recommended that the user select this setting first to cut mail to reduce the chance of cutting the contents.

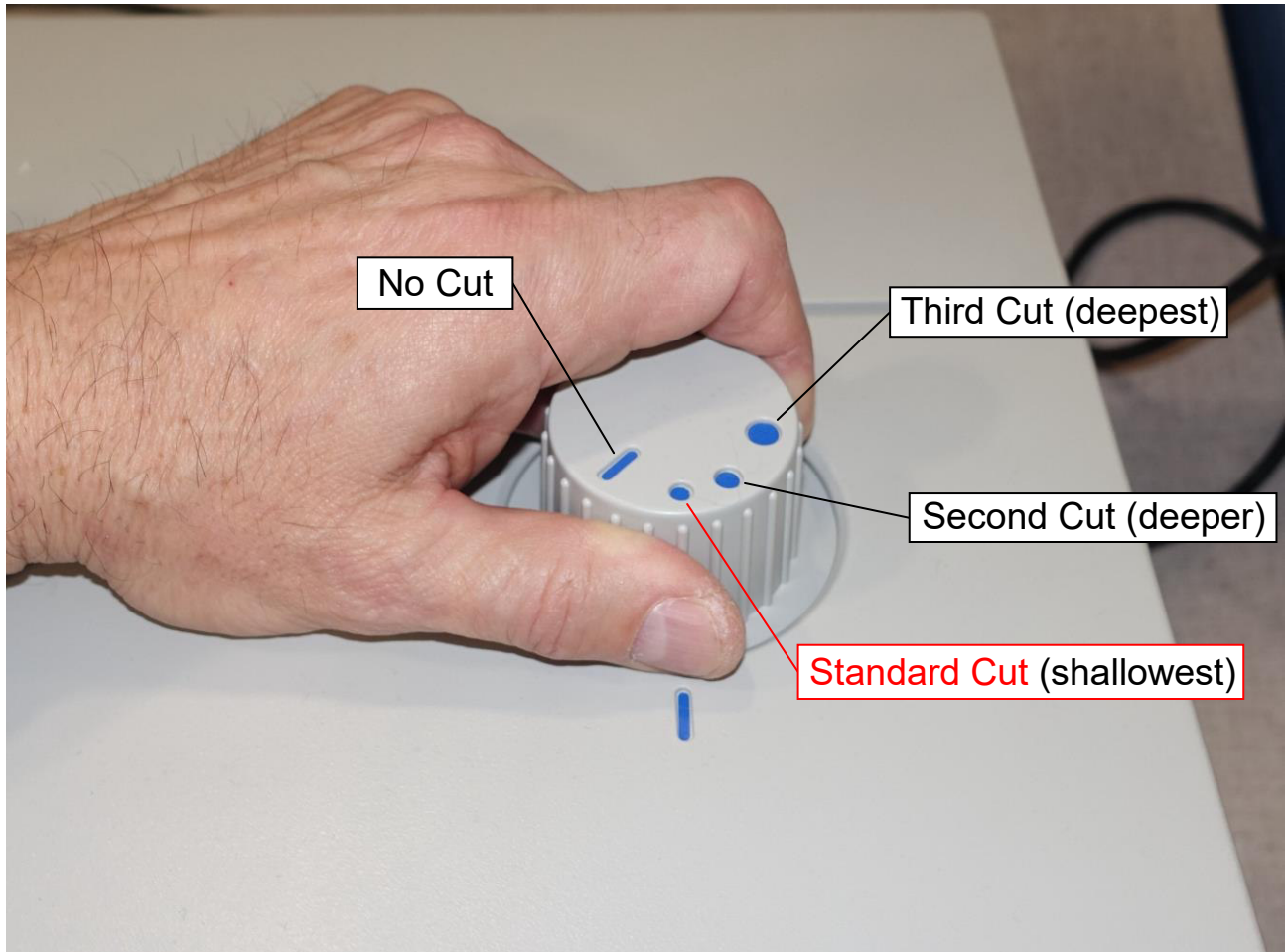

Figure 4-4: Cutter depth knob

- If you find incomplete cutting, use the second cut setting.
- The third depth is for envelopes with glued edges or to be used if the second is not opening the envelope.
- The No Cut position is normally used when only counting the mail.

Note: *More accurate counting is achieved with smaller stacks of mail.*

5. Reset the Counter by pressing and holding the Counter Reset button next to the LCD display (Figure 4-5).



Figure 4-5: Counter reset button

6. Load a handful of mail (approximately 25-50 pieces) onto the Envelope Feed Hopper (Figure 4-6).



Figure 4-6: Loading the Envelope Feed Hopper

7. Be sure the top side of the mail to be cut is flush against the back of the Feed Hopper (Figure 4-7).



Figure 4-7: Mail flush against Feed Hopper wall

- The Feed Thumper (a rotating cam Figure 4-8) helps to jog the mail for improved feeding.

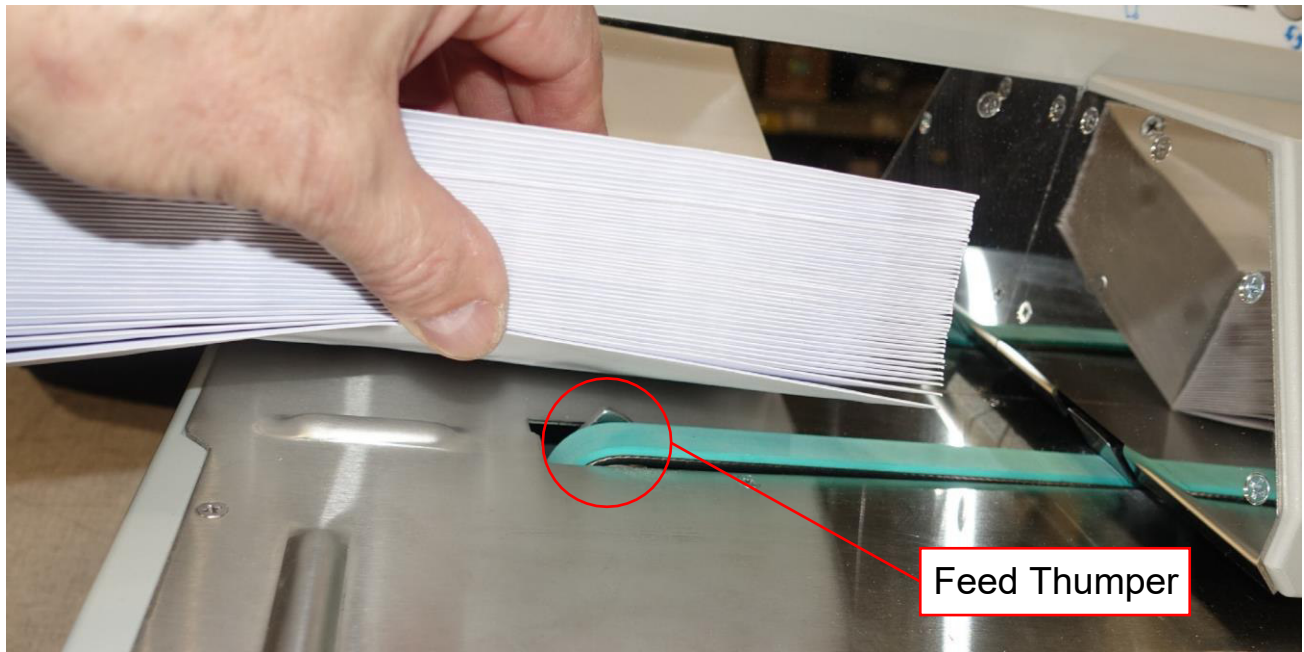

Figure 4-8: Feed Thumper

8. Press the AC power switch on the left side of the machine to power on the machine (Figure 4-9).



Figure 4-9: AC power switch

9. The conveyor belt pulls the mail into the retard assembly where it is singulated (separated one at a time).
10. The envelope then passes under the cutter where it is cut if desired.
11. The envelope is then passed through the counter sensor and counted (the mail is always counted even if it is not cut).
12. The envelope then moves into the mail output tray.
13. Once the Envelope Feed Hopper is empty, empty the output tray.
14. To continue processing, repeat the above steps.

Note: *The feed hopper can be loaded with the machine running.*

4.1.2. Output tray position

The position of the output tray can be adjusted for processing larger envelopes. Simply lift the output tray up, move it to the desired position, and press it down onto the stepped tray hitch (see Figure 4-10 through Figure 4-12).

The output tray can be locked in one of three positions:

- a. Against the machine (Figure 4-10).



Figure 4-10: Output tray against the machine

b. One inch away (Figure 4-11).



Figure 4-11: Output tray one inch away

c. Two inches away (Figure 4-12).



Figure 4-12: Output tray two inches away

d. Further than two inches away if disconnected (Figure 4-13).



Figure 4-13: Output tray disconnected

4.1.3. Clearing jams

From time-to-time, you will experience the inevitable jam. A “jam” refers to any occurrence that causes the machine to stop, not necessarily because an item is physically jammed in the machine. You may have to remove the nip arm cover. This is explained in “Routine Maintenance” on page 43.

4.2. Routine Maintenance

It is important that you keep your machine clean and in good working order. This will prolong the overall life of the machine and result in longer periods of “up” time. Therefore, you should perform the following tasks once per day:

4.2.1. Cleaning the Series OL750 Letter opener

1. Unplug the power cord.
2. Press the catch release button on the right side of the cover until a “click” is heard and lift the right side (Figure 4-14).

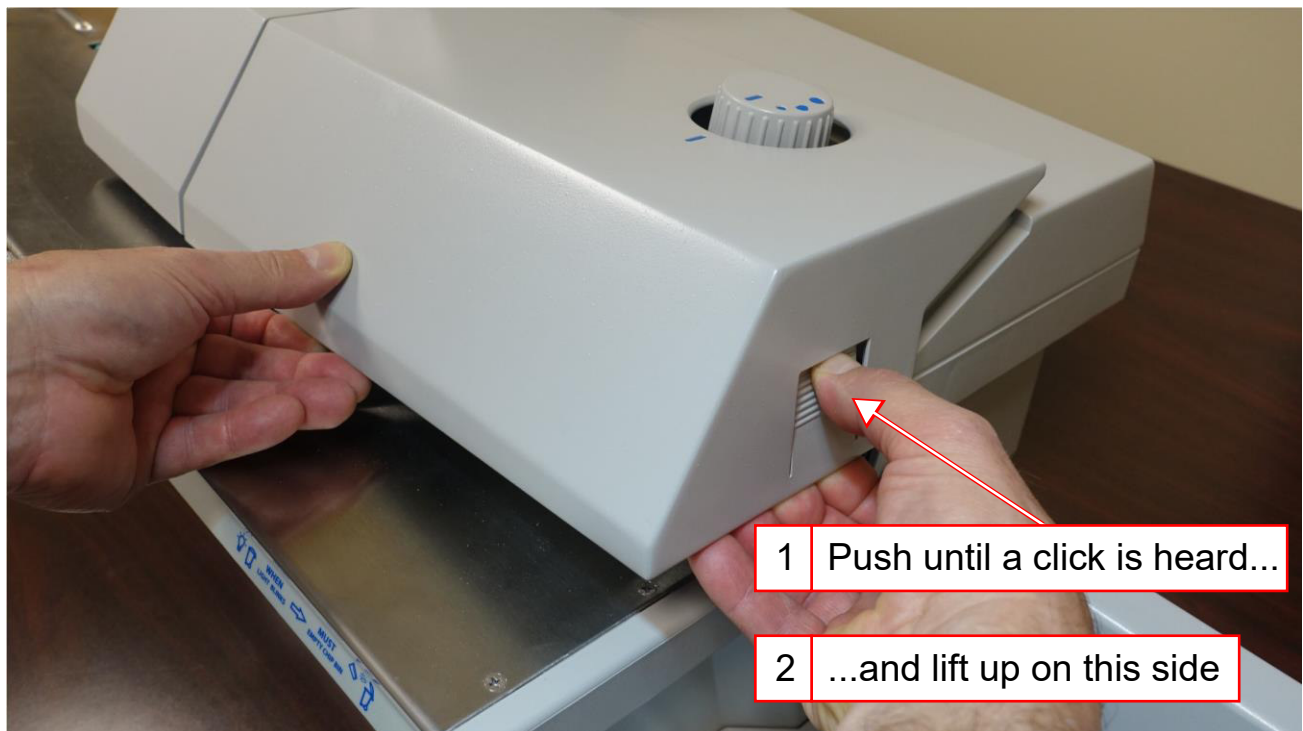

Figure 4-14: pressing the catch release button

3. Continue lifting the cover off on the left side to remove it (Figure 4-15).



Figure 4-15: Lifting the Nip arm cover

4. Lift the Nip arm wheels to clean under them (Figure 4-16).



Figure 4-16: Cleaning the nip wheels

5. Remove and empty the chip bin.
6. Vacuum loose paper chips and debris from the machine.
7. Use a cloth moistened with liquid cleaner to wipe down the exterior of the machine.
8. Use denatured alcohol on areas with stains, if necessary.
 - Any non-flammable commercially available cleaning solution may be used to clean the machine. When cleaning the FP HEFTER Series OL750 Letter opener, DO NOT USE aerosol cleaners or compressed air because of the flammable nature of many of these products. There is a risk of equipment malfunction and/or injury associated with the use of aerosol cleaners on FP HEFTER equipment prior to the operation of equipment.
 - When cleaning glass and plastic surfaces, use detergent-based cleaners such as Fantastic or Formula 409 . Detergent-based cleaners are recommended, because they do not cause component degradation.



CAUTION

A cloth soaked with cleaning detergent or similar material should never be used to clean an object such as a belt or roller when the belt or roller is being driven by the system. Use of a cloth or similar material on moving mechanisms can result in personal injury. If a belt, pulley or similar part needs to be cleaned, it should be cleaned while stationary or unplugged.

- Wipe dust and debris from the sensors. Debris build-up can cause jams. Accumulations of dirt and debris can cover sensors, preventing them from working effectively. This will hinder machine performance.
8. Re-install the chip bin and nip arm cover.

4.2.2. Cutter Adjustment

The cutter depth has been adjusted from the factory and should not need to be adjusted. If you find that mail is not being opened on cutter setting 1 and 2, the cutter can be adjusted.

To adjust the cutter depth:

1. Set the Cut knob to the “**Standard Cut**” position (Figure 4-17). This position should always cut standard mail deep enough to remove the contents but **not cut** any of the contents. This position will be our reference for the adjustment.

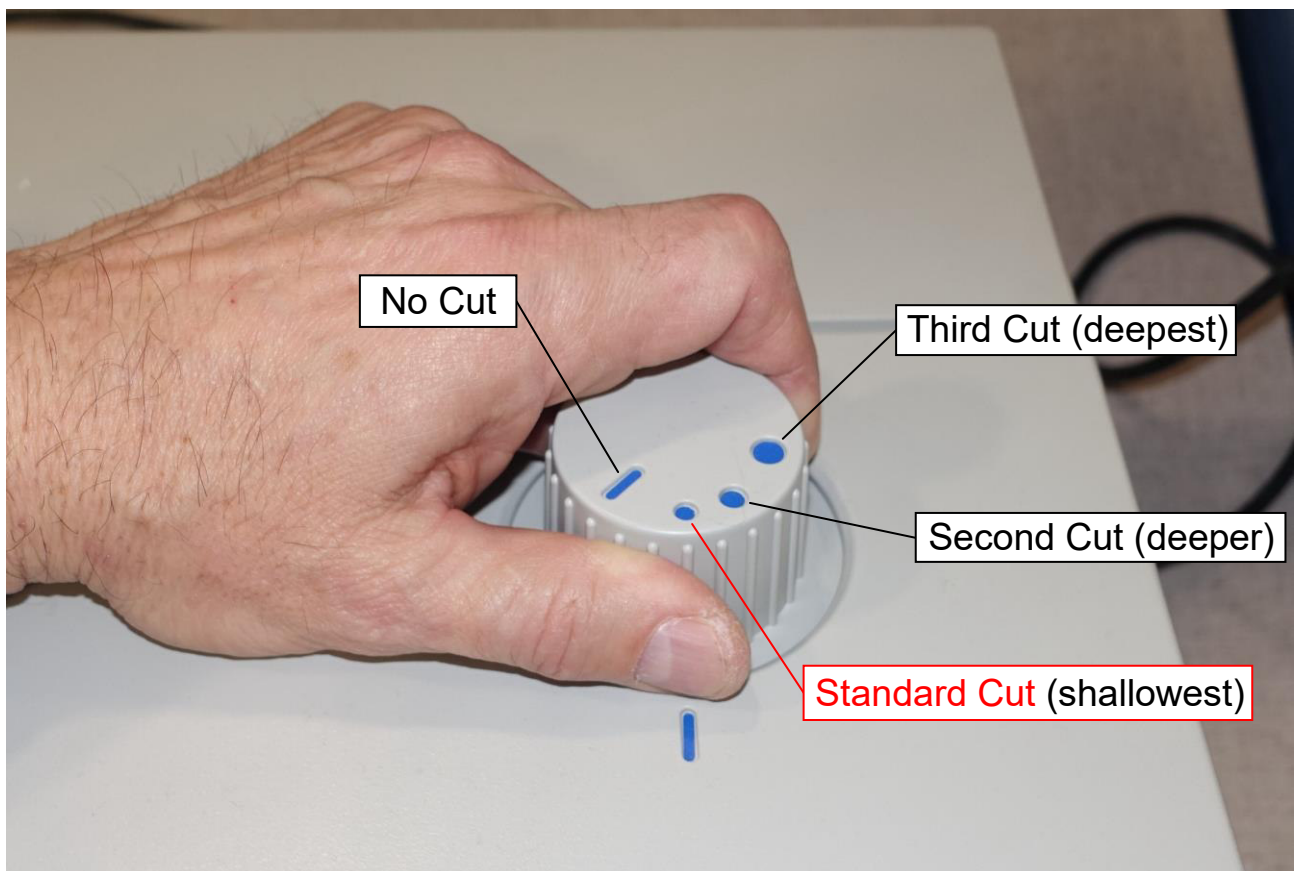

Figure 4-17: Standard Cut position

2. Remove the nip assembly cover (See “Cleaning the Series OL750 Letter opener page 43))

3. To deepen the cut, begin by turning the cutter depth screw 1/4 turn the right using a Phillips screwdriver (Figure 4-18).



Figure 4-18: Adjusting the cutter depth

4. Replace the cover and run an envelope through to verify if it has been cut now.
5. Repeat steps 3 and 4 until the envelopes are being cut open. If you find the cut is too deep, turn the screw to the left in 1/4 turn or smaller increments until you have the envelope being cut without cutting the contents.

4.2.3. Resetting the circuit breaker

1. If the machine has no display and is plugged in and turned on, check the circuit breaker on the back of the machine.

The circuit breaker shown in Figure 4-19 has been tripped and is open.



Figure 4-19: Open circuit breaker

2. Unplug the power cord and push the circuit breaker toward the machine to close it (Figure 4-20).

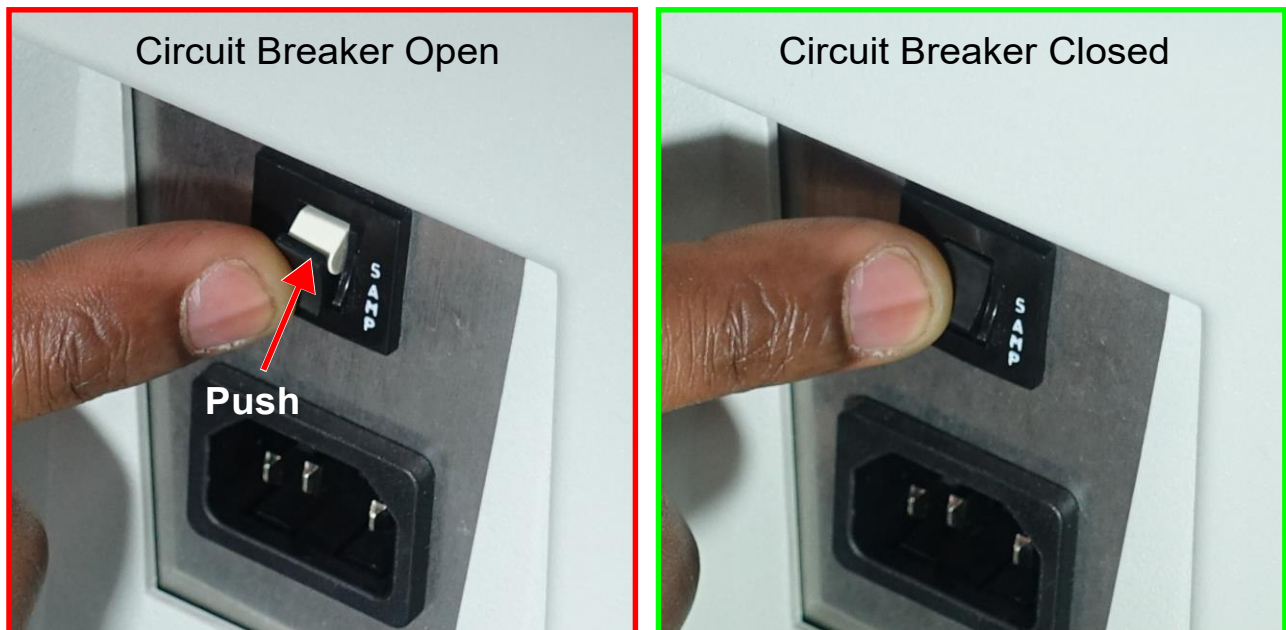

Figure 4-20: Closing the circuit breaker

3. Plug the power cord back into the machine.
4. Verify the machine has power and operates normally.
If the circuit breaker pops back out, call FP HEFTER to have the machine serviced (See "Contacting FP HEFTER" on page 2).

(This page is intended for your notes.)

5. User Replaceable Parts

5.1. Overview	52
---------------------	----

5.1. Overview

The parts on the following pages can be replaced by the user. If you're viewing the electronic version of the manual on a tablet, tap the circle pointing to the part to jump to the page the part details are on (Figure 5-1).

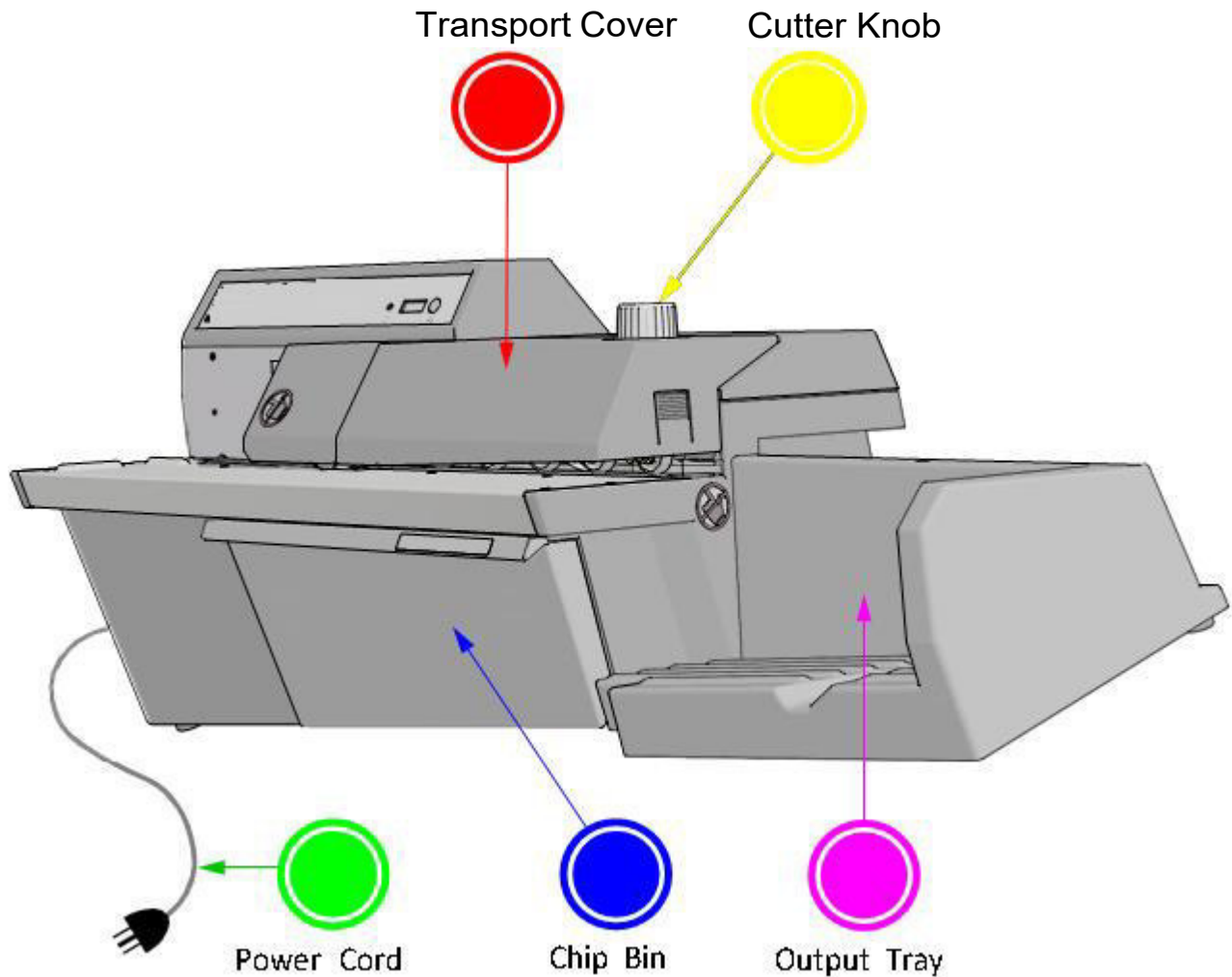

Figure 5-1: User Replaceable Parts

Cutter Depth Knob

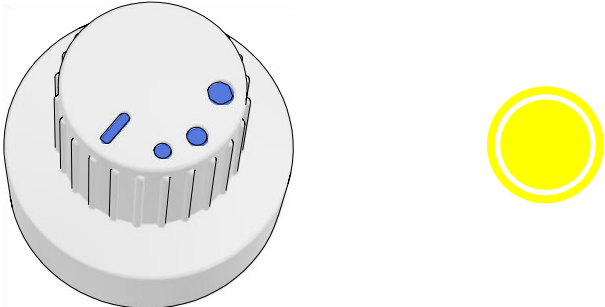

Figure 5-2: 8067050 Cutter Depth Knob

Output Tray

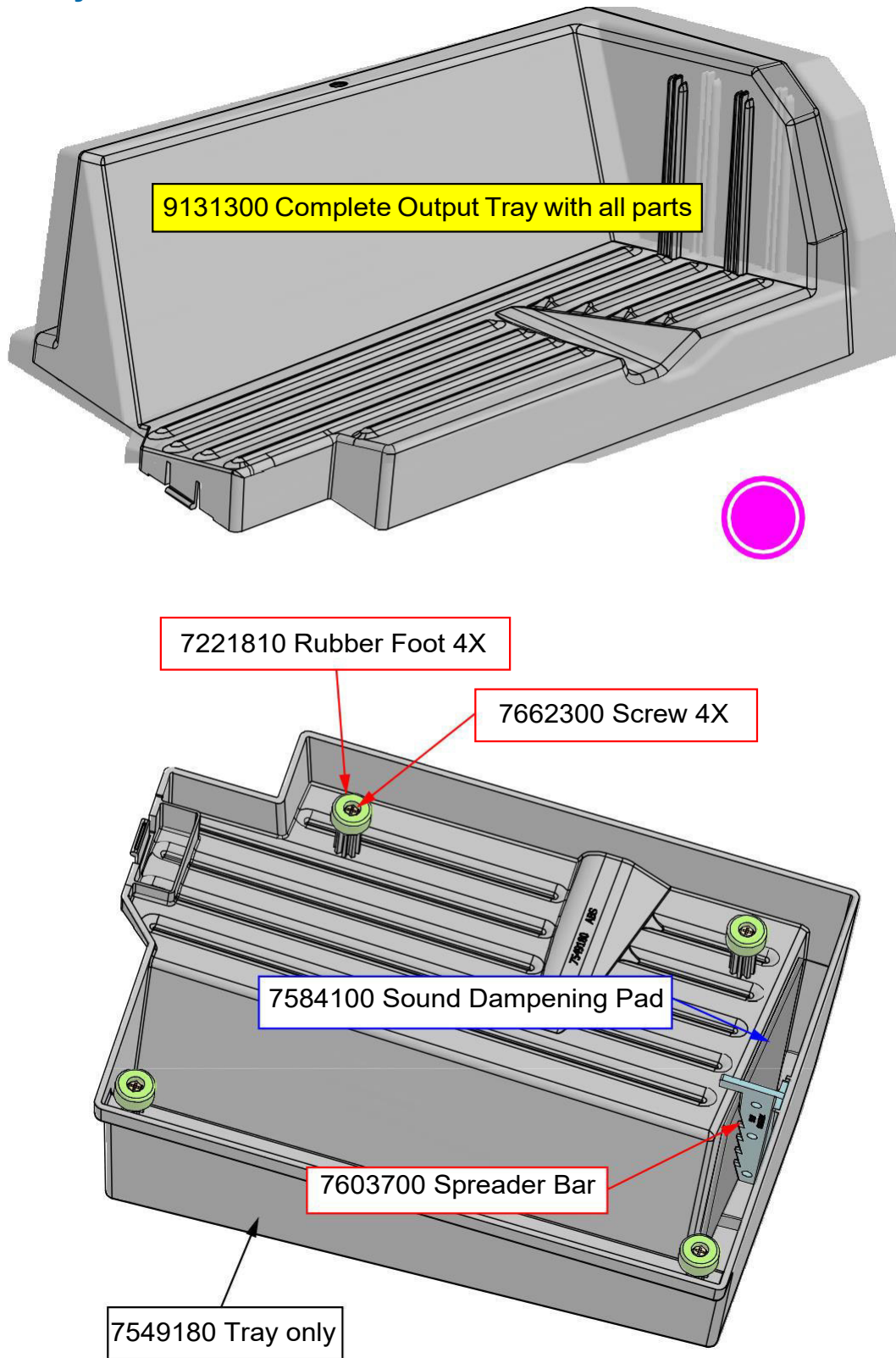

Figure 5-3: Output Tray Assembly

Chip Bin Tray

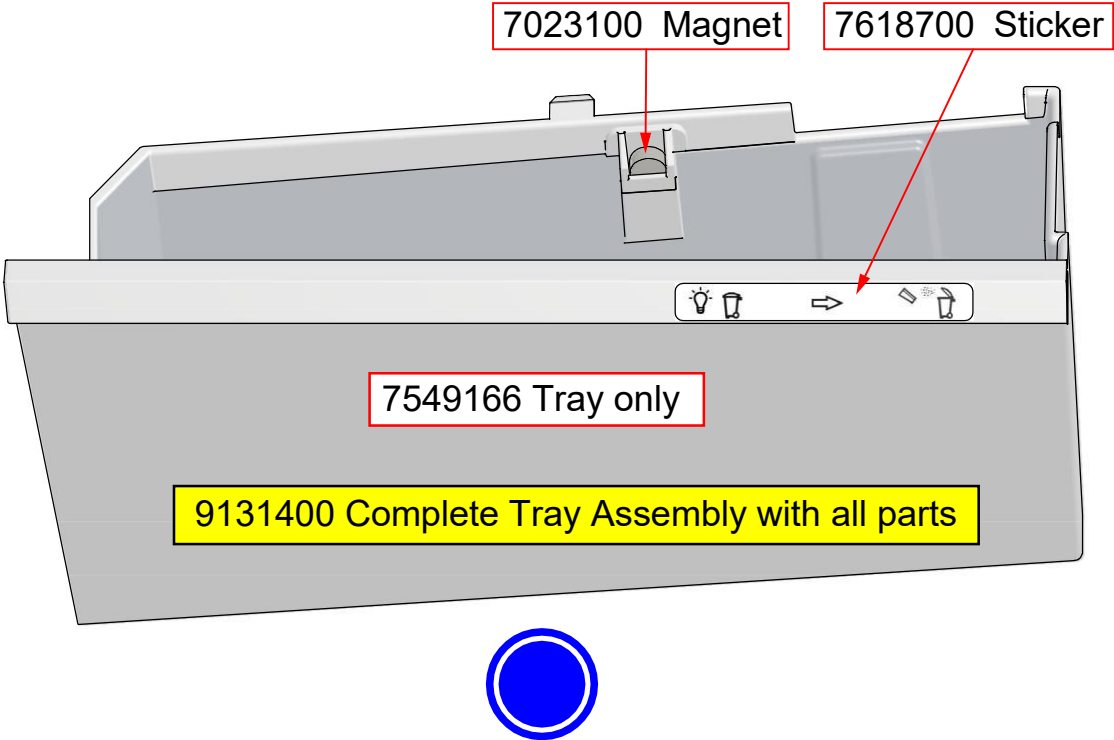

Figure 5-4: Chip Bin Tray Assembly

Transport Cover

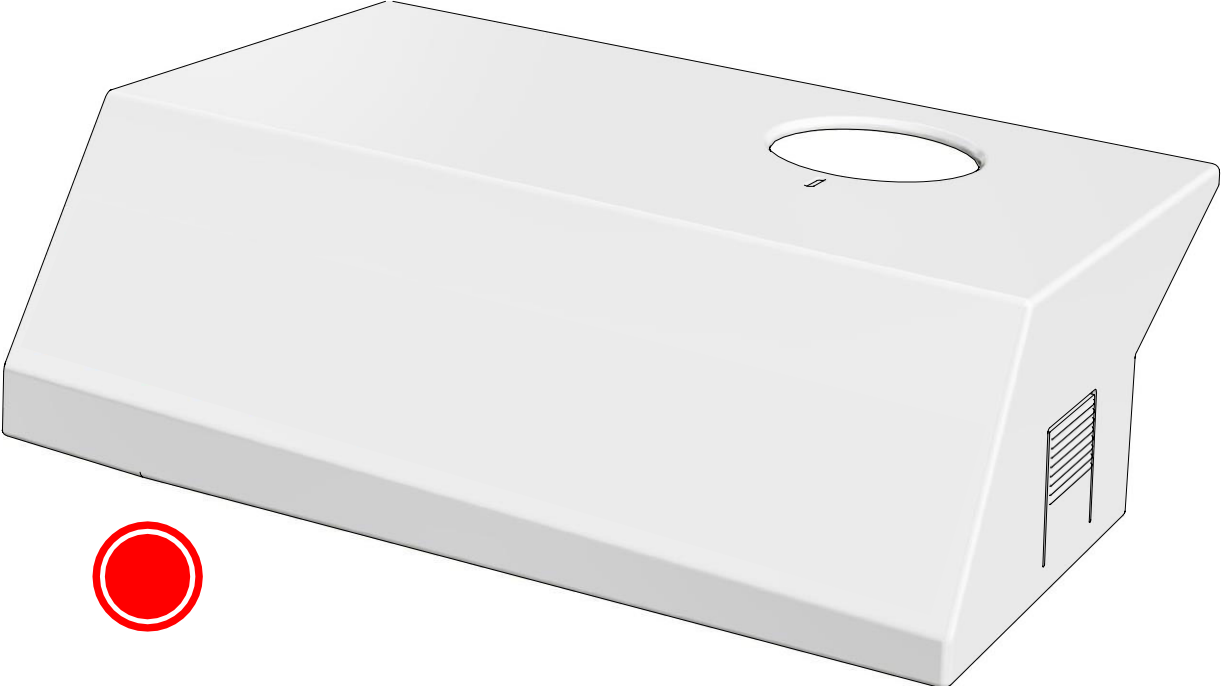

Figure 5-5: 8096700 Transport Cover

Transport Cover Latch

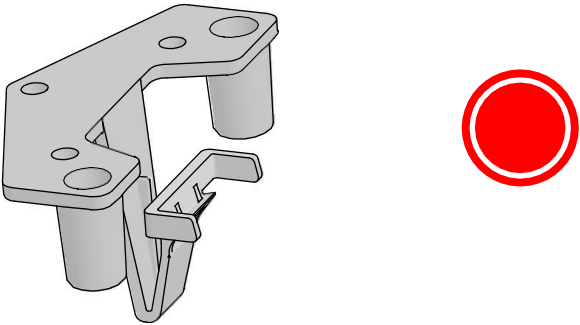

Figure 5-6: 8069225 Transport Cover Latch (under cover)

AC Power Cords

North America - Part #109003



United Kingdom - Part # 228 7501

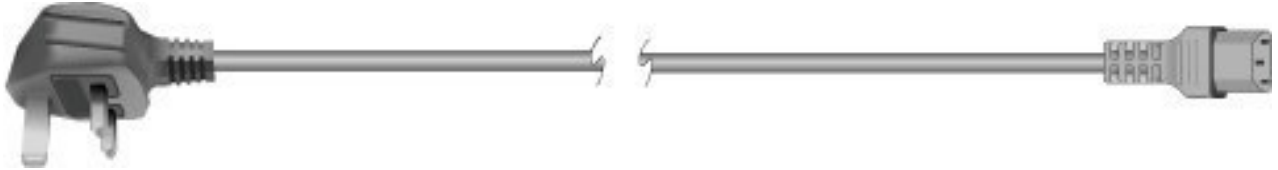

France, Germany - Part # 228 7502

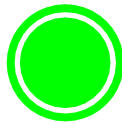

Figure 5-7: AC Power Cords

Table 5-1: Additional Power Cords

Country	Part Number
Australia	# 109008
Denmark	# 109015
India, South Africa	# 109016
Switzerland	# 109018
Italy	# 109019
Japan	# 2952200

(This page is intended for your notes.)

6. Specifications

Physical Specifications	
Length	40.5" – 42.5" (1028.7 mm –1079.5 mm)
Depth	16.5" (419.1 mm) or with power cord 18" (457.2 mm)
Height	14.3" (363.22 mm)
Weight (base model)	52 lbs (23.59kg)

Operating Specifications	
Speed	Up to 400 envelopes / minute (using 6" envelopes)
Envelope Sizes & Types	Min. length: 3.50" Max. length: 14.00" Min. height: 3.00" Max. height: 9.50"
Thickness	Up to 0.188" (4.8 mm)
Cutter Settings	<p>Cut depths range from 0.01"-0.07". (.25mm -1.79mm)</p> <p>Default settings</p> <p>No-cut setting, Cut depth 1 = .010 (0.254mm) Cut depth 2 = .014 (0.356mm) Cut depth 3 = .060 (1.524mm)</p> <p>The cut adjust screw changes the cut depth .0044" for every ¼ turn of the screw.</p>

Power Specifications	
Power	US: 110-120 VAC, 60HZ, 5A EURO: 220-240 VAC, 50HZ, 3A JAPAN: 100 VAC, 50/60HZ, 3A

Environmental Specifications	
BTU Rating	US: 1964 BTU/h (max @ 115v/5A) EURO: 2357 BTU/h (max @ 230v/3A) JAPAN: 1024 BTU/h (max @ 100v/3A)
Operating and Storage Temperature range	40°F – 100°F(4.4°C – 37.8°C), Humidity 10 – 90% Non-condensed.
Decibel Rating	Does not exceed safety standard of 80 dB.

(This page is intended for your notes.)

G. Glossary

G.1. List of Terms

The following list of terms, used throughout the Series 750 Letter opener documentation, is sorted alphabetically.

Cam - A rotating wheel with the axle not in the center transforming rotary motion into linear motion.

Chip bin - Collects cuttings discharged from the cutter.

Chip bin indicator light - Indicates if the chip bin is full.

Circuit breaker - A button that acts as a fuse but can be reset by pressing it.

Counter reset button - This button resets the counter to zero.

Cutter depth knob - The knob used to set the depth of cut.

Denatured Alcohol - A type of alcohol that can be used for cleaning the outer surfaces of the machine that leaves no residue.

Envelope Feed Hopper - The area where the envelopes are stacked to be fed into the retard assembly

Envelopener - A machine that opens envelopes.

Feed Thumper - A rotating cam that helps to jog the mail for improved feeding.

Feed belt - This belt grabs the bottom envelope and pulls it into the retard assembly.

Interlock - A safety device that shuts the system down when tripped.

Jam - A problem with the system, typically (but not always) caused by a blockage.

LCD count window - Shows the total count of the mail processed since the last time it was reset.

Milling cutter - A cutter that chips away the edges of the envelope small bit at a time like a circular saw.

Nip arms - Rollers that keep the envelopes firmly pressed against the belt as they move past the cutter.

Operator - The person running the machine.

Output tray - Collects mail as it leaves the Series OL750.

Retard Assembly - Separates the mail to one piece at a time as the stack of mail is pulled up to the entrance of the retard assembly.

Singulate - To separate or choose one at a time.

FP | **Hefter**

Mailing, Shipping & Office Solutions

Prenzlauer Promenade 28
13089 Berlin
☎+49 30 220 660-0
info@francotyp.com
www.fp-francotyp.com